

**Schneiders**<sup>®</sup> SSTACK.COM  
**Insta·Hot**<sup>®</sup> Pro  
EQUINE WASHING SYSTEM

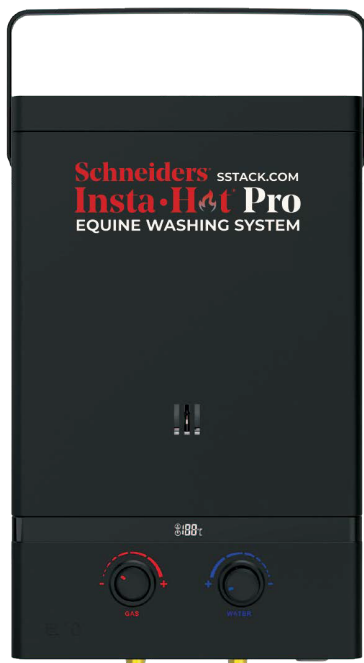

**HORSE WASHING SYSTEM\***  
**PORTABLE TANKLESS WATER HEATER**  
INSTALLATION, USE AND CARE INSTRUCTIONS

Manufactured Exclusively For:

**Schneiders**<sup>®</sup>

\*Propane tank not included.

Cart sold separately at Schneiders: 800.365.1311 | sstack.com

# PLEASE RETAIN THIS INSTRUCTION MANUAL FOR FUTURE REFERENCE

## ⚠ WARNING



### CARBON MONOXIDE HAZARD

This appliance can produce carbon monoxide which has no odor.

Using it in an enclosed space can kill you.  
Never use this appliance in an enclosed space such as a camper, tent, car or home.

## ⚠ CAUTION



**Vapors from flammable liquids will explode and catch fire causing death or severe burns.**

**Do not use or store flammable products such as gasoline, solvents or adhesives in the same room or near the water heater.**

Keep flammable products:

1. Far away from heater
2. In approved containers
3. Tightly closed
4. Out of children's reach

Water heater has a main burner flame.

The main burner flame:

1. Can come on at any time and
2. Will ignite flammable vapors.

**Vapors:**

1. Cannot be seen
2. Are heavier than air
3. Go a long way on the floor
4. Can be carried from other rooms to the main burner flame by air currents.

**Installation:**

Do not install water heater where flammable products will be stored or used unless the main burner flame is at least 18" above the floor. This will reduce, but not eliminate, the risk of vapors being ignited by the main burner flame.

Read and follow water heater warnings and instructions. If owners manual is missing, contact the retailer or manufacturer.

## ⚠ ATTENTION

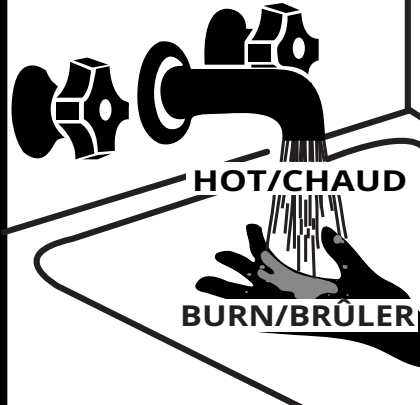

Water temperature over 125F can cause severe burns instantly or death scalds. Children, disabled, and elderly are at highest risk of being scalded.

See instruction manual before setting temperature at water heater. Feel water before bathing or showering. Temperature limiting valves are available.

## ⚠ WARNING

Improper installation, use, adjustment, alteration, service or maintenance can cause injury or property damage. Refer to this manual. For assistance or additional information, consult a qualified installer, service agency or gas supplier.

## ⚠ FOR YOUR SAFETY

### Fire or Explosion Hazard

Do not store or use gasoline or other flammable vapors and liquids in the vicinity of this or any other appliance.

PLEASE NOTE: THIS MODEL IS NOT RECOMMENDED, NOR HAS IT BEEN TESTED FOR ANY PERMANENT OR INDOOR INSTALLATION. THIS MODEL IS PART OF OUR PORTABLE, OUTDOOR SERIES AND NEEDS TO BE TAKEN DOWN AND STORED IN A WARM, DRY PLACE AFTER EVERY USE. THIS MANUAL AND ALL CONTENT IS SUBJECT TO CHANGE WITHOUT NOTICE. VISIT [SSTACK.COM](http://SSTACK.COM) FOR THE LATEST VERSION OF THE MANUAL AND WARRANTY.

# INSTA-HOT PRO PORTABLE TANKLESS WATER HEATER

## Use & Care Manual

With Installation Instructions for the Installer

### Safety Information

Safety Precautions	2
Leak Testing	6
Combustion and Ventilation Air	6

### Installation Instructions

Benefits and Recommendations	7
Getting Started	8
Water and Gas Connections	8
Proper Installation	9

### Operating Instructions

Use and Operation	10
Adjustment	11
Functions and Features	12

### Maintenance

Rain Cap Inspection	13
Storage	13
Cleaning Water Screen	13
Flushing Water Heater	14

### Troubleshooting

Troubleshooting	15
Construction and Parts	17
Electrical Wiring	18
Replacement Parts	18

### Warranty

Warranty	19
----------	----

### INSTALLATION

Outdoor

### BTU/HR

70,000

### FLOW RATE

3.0 GPM

## CONGRATULATIONS!

You've just purchased a new portable tankless water heater. This will open a world of enjoyment to going tankless!

We highly suggest you take the time to read through all the safety and installation procedures in this manual before attempting to install your new tankless water heater.

Should you have any questions, please feel free to visit our helpdesk located at [service@sstack.com](mailto:service@sstack.com) or call 800-365-1311.

— PLEASE RETAIN THE INSTRUCTION MANUAL FOR FUTURE REFERENCE —

### FOR YOUR RECORDS

Write your serial number here: # \_\_\_\_\_

You can find them on a label on the appliance and/or packaging. Staple sales slip or canceled check here. Proof of the original purchase date is needed to obtain service under the warranty.

### READ THIS MANUAL

Inside you will find many helpful hints on how to use and maintain your water heater properly. A little preventive care on your part can save you time and money over the life of your water heater. You will find many answers to common problems in the Troubleshooting Guide. If you review the chart of Troubleshooting Tips first, you may not need to call for service.

### READ THE SAFETY INFORMATION

Your safety and the safety of others are very important. There are many important safety messages in this manual and on your water heater. Always read and obey all safety messages. This is the safety alert symbol. Recognize this symbol as an indication of Important Safety Information! This symbol alerts you to potential hazards that can kill or hurt you and others.

All safety messages will follow the safety alert symbol and the words: "DANGER", "WARNING", "CAUTION" or "NOTICE". These words mean:

 **WARNING** - A potentially hazardous situation that could result in death or serious injury and/or damage to property.

 **DANGER** - An imminently hazardous situation that will result in death or serious injury.

 **CAUTION** - A potentially hazardous situation that may result in minor or moderate injury.

 **NOTICE** - Attention is called to observe a specified procedure or maintain a specific condition.

PLEASE NOTE: THIS MODEL IS NOT RECOMMENDED, NOR HAS IT BEEN TESTED FOR ANY PERMANENT OR INDOOR INSTALLATION. THIS MODEL IS PART OF OUR PORTABLE, OUTDOOR SERIES AND NEEDS TO BE TAKEN DOWN AND STORED IN A WARM, DRY PLACE AFTER EVERY USE. THIS MANUAL AND ALL CONTENT IS SUBJECT TO CHANGE WITHOUT NOTICE. VISIT [SSTACK.COM](http://SSTACK.COM) FOR THE LATEST VERSION OF THE MANUAL AND WARRANTY.

## IMPORTANT SAFETY INFORMATION: READ ALL INSTRUCTIONS BEFORE USING

Be sure to read and understand the entire Use and Care Manual before attempting to install or operate this water heater. It may save you time and money. Pay particular attention to the Safety Instructions. Failure to follow these warnings could result in serious bodily injury or death. Should you have problems understanding the instructions in this manual, or have any questions, STOP, and get help from a qualified service technician, or the local gas utility.

### **⚠ DANGER!**

#### PROPERLY INSTALL WATER HEATER

Failure to properly install the tankless water heater outdoors as outlined in the installation could result in injury.

Failure to follow instructions in this manual can result in unsafe operation of the water heater. To avoid the risk of fire, explosion, or asphyxiation from carbon monoxide, never operate this water heater unless it is installed properly and has an adequate air supply for proper operation. Be sure to inspect the attached rain cap for proper installation at initial start-up; and at least annually thereafter. Refer to the Care and Cleaning section of this manual for more information regarding rain cap inspection.

### **⚠ WARNING!**

Gasoline, as well as other flammable materials and liquids (adhesives, solvents, paint thinners etc.), and the vapors they produce are extremely dangerous. DO NOT handle, use or store gasoline or other flammable or combustible materials anywhere near or in the vicinity of a water heater or any other appliance. Be sure to read and follow the labels on the water heater, as well as the warnings printed in this manual. Failure to do so can result in property damage, bodily injury or death.

### **⚠ NOTICE!**

To ensure that this product is safe to use, Schneiders has had this model tested and certified by CSA Group and it is marked ANSI Z21.96-2019 / CSA 11.6-2019 Portable Water Heaters for Outdoor Use.



### WARNING: FIRE OR EXPLOSION HAZARD

If you smell gas:

1. Do not attempt to light appliance and make sure appliance is in the OFF position.
2. Extinguish any nearby flame(s).
3. Shut off cylinder fuel supply valve if so equipped, or if equipment with a disposable fuel cylinder, disconnect the cylinder.
4. Leave the area immediately.
5. Allow gas to dissipate for 5 minutes.
6. If gas smell has dissipated from the area, the appliance, and fuel supply, follow gas connection procedures.

If you smell gas again, follow steps 1-5 and have appliances serviced.

Failure to follow these instructions could result in fire or explosion, which could cause property damage, personal injury or death.

PLEASE NOTE: THIS MODEL IS NOT RECOMMENDED, NOR HAS IT BEEN TESTED FOR ANY PERMANENT OR INDOOR INSTALLATION. THIS MODEL IS PART OF OUR PORTABLE, OUTDOOR SERIES AND NEEDS TO BE TAKEN DOWN AND STORED IN A WARM, DRY PLACE AFTER EVERY USE. THIS MANUAL AND ALL CONTENT IS SUBJECT TO CHANGE WITHOUT NOTICE. VISIT [SSTACK.COM](http://SSTACK.COM) FOR THE LATEST VERSION OF THE MANUAL AND WARRANTY.

## **⚠ DANGER!**

### **LIQUIFIED PETROLEUM MODELS**

---

Liquid propane has an odorant added to aid in detecting a gas leak. Some people may not physically be able to smell or recognize this odorant. If you are unsure or unfamiliar with the smell of liquid propane, ask the gas supplier. Other conditions, such as "odorant fade", which causes the odorant to diminish in intensity, can also hide or camouflage a gas leak. Always check with commercial leak detector or soapy water.

- Gas detectors are recommended in liquid propane applications and their installation should be in accordance with the detector manufacturer's recommendations and/or local laws, rules and regulations.
- Water heaters utilizing liquid propane gas are different from natural gas models. A natural gas water heater will not function safely on liquid propane gas and vice versa.
- No attempt should ever be made to convert the tankless water heater from liquid propane to natural gas. To avoid possible equipment damage, personal injury or fire, do not connect the water heater to a fuel type not in accordance with the portable tankless water heater data plate: propane for propane portable tankless water heaters and natural gas for natural gas portable tankless water heaters. These portable tankless water heaters are not certified for any other fuel type.
- Liquid propane gas must be used with great caution. It is heavier than air and will collect first in lower areas making it hard to detect at nose level.
- Before attempting to light the water heater, make sure to look and smell for gas leaks. Use a soapy solution to check all gas fittings and connections. Bubbling at a connection indicates a leak that must be corrected. When smelling to detect a gas leak, be sure to sniff near the floor also.
- It is recommended that more than one method, such as soapy solution, gas detectors, etc., be used to detect leaks in gas applications.

## **⚠ NOTICE!**

---

### **IF A GAS LEAK IS PRESENT OR SUSPECTED:**

- **DO NOT attempt to find the cause yourself.**
- **DO NOT try to light the water heater.**
- **DO NOT touch any electrical switch.**

## **⚠ ADDITIONAL WARNINGS!**

---

1. Do not leave unattended.
2. The exhaust gas and top of the portable tankless water heater is HOT! Do not place hands or any foreign object near the top of the heater.
3. Do not use in high wind conditions.
4. If the smell of gas is detected, turn off the gas valve at the tank immediately! Do not use flame for leak detection.
5. Use only liquid propane.
6. Use only outdoors.
7. Do not over tighten the gas regulator connection to the portable tankless water heater with a wrench. This may cause a crack in the gas regulator.

PLEASE NOTE: THIS MODEL IS NOT RECOMMENDED, NOR HAS IT BEEN TESTED FOR ANY PERMANENT OR INDOOR INSTALLATION. THIS MODEL IS PART OF OUR PORTABLE, OUTDOOR SERIES AND NEEDS TO BE TAKEN DOWN AND STORED IN A WARM, DRY PLACE AFTER EVERY USE. THIS MANUAL AND ALL CONTENT IS SUBJECT TO CHANGE WITHOUT NOTICE. VISIT [SSTACK.COM](http://SSTACK.COM) FOR THE LATEST VERSION OF THE MANUAL AND WARRANTY.

## Leak Testing

**⚠ WARNING: Never use an open flame to test for gas leaks, as property damage, personal injury, or death could result.**

The tankless water heater and its gas connections must be leak tested at normal operating pressures before it is placed in operation.

- Turn on the gas to the tankless water heater from the recommended gas cylinder.
- Use a commercial leak detector or soapy water solution to test for leaks at all connections and fittings.
- Bubbles indicate a gas leak that must be corrected.

The factory connections should also be leak tested after the tankless water heater is placed in operation cause water damage which may or may not be repairable. Please check the warranty information found on our website at [www.sstack.com](http://www.sstack.com) for more information on freezing issues.

## Pressure Relief Valve

A new pressure relief valve, complying with the standard for pressure relief valves and automatic gas shut-off Devices for Hot Water Supply Systems, ANSI Z21.22, must be installed at the hot water outlet connection of the tankless water heater at the time of installation. Local codes shall govern the installation of pressure relief valves.

**The diagram to the right illustrates a pressure only relief valve. If local codes require a combination and pressure relief valve be installed, an extension piece may be required.**

For safe operation of the water heater, be sure that:

- The pressure rating of the pressure relief valve must not exceed 150 psi, the maximum working pressure of the tankless water heater as marked on the rating plate.
- The BTUH rating of the pressure relief valve must equal or exceed the BTUH input of the tankless water heater as marked on its rating plate.
- No valve of any type should be installed between the pressure relief valve and the water heater.
- The discharge line must be **NO SMALLER** than the outlet of the valve and must pitch downward to allow complete drainage (by gravity) of the pressure relief valve and discharge line.
- The end of the discharge line should not be threaded or concealed. No valve of any type, restriction or reducer coupling should be installed in discharge line.

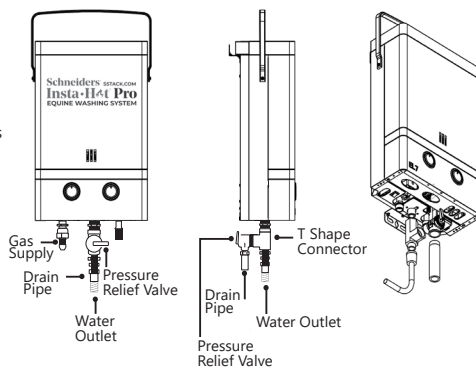

## Combustion and Ventilation Air

### ⚠ Warning!

Gasoline, as well as other flammable materials and liquids (adhesives, solvents, paint thinners etc.), and the vapors they produce are extremely dangerous. **DO NOT** handle, use or store gasoline or other flammable or combustible materials anywhere near or in the vicinity of a water heater or any other appliance. Be sure to read and follow the labels on the water heater, as well as the warnings printed in this manual. Failure to do so can result in property damage, bodily injury or death.

This water heater is for **OUTDOOR** installation **ONLY**. It must NOT be installed indoors or in a confined space.

An air supply containing halogenated hydrocarbons may be safe to breathe, but when it passes through a gas flame corrosive elements are released that will shorten the life of any gas burning appliance.

Propellants from common spray cans or gas leaks from A/C and refrigeration equipment are highly corrosive after passing through a flame and therefore should never be used around the water heater.

The tankless water heater warranty is voided when failure of the heater is due to operation in a corrosive atmosphere.

PLEASE NOTE: THIS MODEL IS NOT RECOMMENDED, NOR HAS IT BEEN TESTED FOR ANY PERMANENT OR INDOOR INSTALLATION. THIS MODEL IS PART OF OUR PORTABLE, OUTDOOR SERIES AND NEEDS TO BE TAKEN DOWN AND STORED IN A WARM, DRY PLACE AFTER EVERY USE. THIS MANUAL AND ALL CONTENT IS SUBJECT TO CHANGE WITHOUT NOTICE. VISIT [SSTACK.COM](http://SSTACK.COM) FOR THE LATEST VERSION OF THE MANUAL AND WARRANTY.

# The Portable Tankless Water Heater

## BENEFITS AND RECOMMENDED USES

This model is a portable liquid propane fired tankless water heater capable of delivering .5 to 2.65 gallons of hot water per minute to almost anywhere. The portable tankless water heater has standard 1/2" G pipe fittings and an adapter for using a standard garden hose for inlet water supply. People around the world use similar portable tankless water heaters to heat water for recreational use, safely and reliably.

Included with your Portable Tankless Water Heater is a CSA approved regulator with hose. If you purchased this models Bundle then you received in addition to the above items the EccoFlo 12v water pump and strainer.

The automatic ignition is powered by 4 "AA" Cell Batteries (not included). When water starts flowing through the tankless water heater the burner ignites and starts producing instant hot water! No pilot light! Ideal water pressure for operation is 20-80 psi.

This model has a built-in tilt switch that will automatically shut off the tankless water heater any time it is tilted more than 45° in any direction.

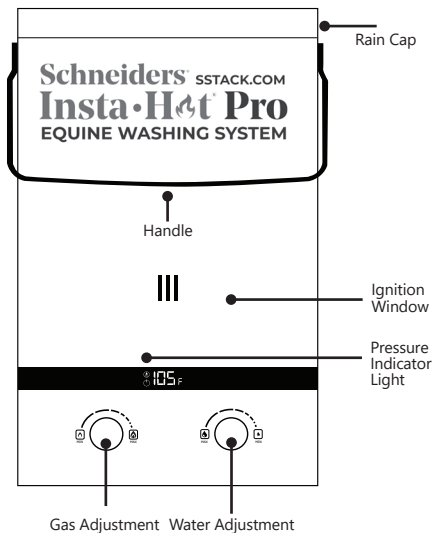

Required gas supply should be from a standard 20 pound, 4.7 gallon, liquid propane (LP) cylinder (not included). A standard North American 20 gallon LPG tank is 18 inches tall and 12 inches in diameter. LP cylinders must either be designed, fabricated, tested and marked (or stamped) in accordance with the regulations of the U.S. Department of Transportation (DOT) or for use in Canada, cylinders must be constructed and marked in accordance with the specifications for Cylinders, Spheres, and Tubes for the Transportation of Dangerous Goods, CSA B339.

- Do not store a spare LPG cylinder under or near this appliance.
- Never fill the cylinder beyond 80 percent full.

**⚠ If the information above is not followed exactly, a fire causing death or serious injury may occur.**

PLEASE NOTE: THIS MODEL IS NOT RECOMMENDED, NOR HAS IT BEEN TESTED FOR ANY PERMANENT OR INDOOR INSTALLATION. THIS MODEL IS PART OF OUR PORTABLE, OUTDOOR SERIES AND NEEDS TO BE TAKEN DOWN AND STORED IN A WARM, DRY PLACE AFTER EVERY USE. THIS MANUAL AND ALL CONTENT IS SUBJECT TO CHANGE WITHOUT NOTICE. VISIT [SSTACK.COM](http://SSTACK.COM) FOR THE LATEST VERSION OF THE MANUAL AND WARRANTY.

# Getting Started

1. Check box for damage. Damages caused in shipment must be reported immediately.
2. Make sure you have all the parts:

Please note: included parts and accessories may vary depending on country and regulations.



Water Heater



Rain Cap



Manual

**All accessories come with a 30 day manufacturer's warranty.**



Gas Hose and Regulator



Hardware Pack

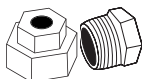

Water Adapters Convert 1/2" G to 1/2" NPT

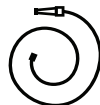

1 x Sprayer and Hose

## Parts Sold Separately



3/4" Threaded Tee Fitting



4 "AA" Cell Batteries (Not included)



1/2" x 1/2" Hex Nipple



3/4" Pressure Relief Valve (Provided in Canadian Shipments Only)

## Location

### THIS WATER HEATER IS FOR OUTDOOR USE ONLY!

- This model is an outdoor model and must be mounted on a vertical wall. It must not be installed indoors or in a confined space. Make sure people (particularly children, disabled, and elderly) will not touch the hot water outlet or the exhaust vent. The exhaust vent and air inlet must be clear and not have anything obstructing the flow of combustion and ventilation air.
- The tankless water heater must be installed on a fire retardant area, and must be away from all flammable materials. Clearance should be 4 ft to the left and right side of flammable materials and 6.75 ft to the front.
- The tankless water heater should be installed in open area where strong wind currents are not prevalent. Take measures to avoid direct wind, rain and snow.
- Make sure the tankless water heater is not temporarily installed in a location where damage can occur, for example, by moving vehicles or area flooding, etc.

## Water and Gas Connections

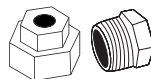
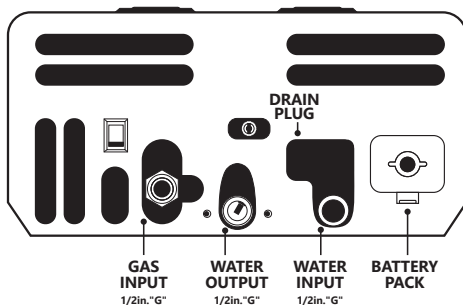

\*Water Adapters convert 1/2" G to 1/2" NPT

**! NOTICE:** Sealant tape included in your hardware pack should be used on your water inlet and outlet pipes before connecting your water source or output device.

PLEASE NOTE: THIS MODEL IS NOT RECOMMENDED, NOR HAS IT BEEN TESTED FOR ANY PERMANENT OR INDOOR INSTALLATION. THIS MODEL IS PART OF OUR PORTABLE, OUTDOOR SERIES AND NEEDS TO BE TAKEN DOWN AND STORED IN A WARM, DRY PLACE AFTER EVERY USE. THIS MANUAL AND ALL CONTENT IS SUBJECT TO CHANGE WITHOUT NOTICE. VISIT [SSTACK.COM](http://SSTACK.COM) FOR THE LATEST VERSION OF THE MANUAL AND WARRANTY.

## Proper Installation

1. If you purchased the model with the raincap included, the rain cap should already be attached. If you purchased the model without the raincap, you can buy a raincap separately and attach it.
2. If using a standard garden hose, attach the 1/2" NPT to garden hose adapter to the 1/2"G adapter. Once connected, attach the adapter pair to the fitting marked "Water Input". Use sealant tape or other approved sealing method on the threads for a secure, watertight fit. Check to make sure the screen inside the water inlet is in place and clean. Then attach your water input/garden hose.
3. Install gas supply line and regulator to the portable tankless water heater by using 2 wrenches, one on the compression fitting already attached to the tankless water heater and the other on the gas line. **DO NOT OVER TIGHTEN. OVER TIGHTENING MAY CRACK THE GAS REGULATOR CAUSING A GAS LEAK!** Check for any gas leaks before ignition! Make sure the gas connection is secured and cylinder in an upright position for proper vapor withdrawal.
4. Attach a hose to the water output to the fitting marked "Water Outlet". Do not over tighten. If using with a pressure relief valve the pressure relief valve should be installed to the tankless water heater first and then the hose.
5. Install four AA batteries in the compartment on the bottom left of the heater. Check that the batteries are facing the correct direction. Additional parts are necessary when installing with pressure relief valve. See pg. 8 for more details.
6. Use the top tab on the portable tankless water heater to suspend from a mounted screw capable of holding 30 pounds. Place at a comfortable height without putting stress on the gas hose. Do not use suspended from the handle! Do not permanently mount this portable tankless water heater!
7. Attach gas regulator with hose to the LP tank. Use hand pressure only on the plastic connector. **LEAVE GAS TANK VALVE IN THE "OFF" POSITION.**
8. Garden hose spray head not included. Great for washing animals, dirty hands, and equipment.

 **WARNING: If using with non-potable water, do not heat water for human consumption.**

PLEASE NOTE: THIS MODEL IS NOT RECOMMENDED, NOR HAS IT BEEN TESTED FOR ANY PERMANENT OR INDOOR INSTALLATION. THIS MODEL IS PART OF OUR PORTABLE, OUTDOOR SERIES AND NEEDS TO BE TAKEN DOWN AND STORED IN A WARM, DRY PLACE AFTER EVERY USE. THIS MANUAL AND ALL CONTENT IS SUBJECT TO CHANGE WITHOUT NOTICE. VISIT [SSTACK.COM](http://SSTACK.COM) FOR THE LATEST VERSION OF THE MANUAL AND WARRANTY.



## **⚠ Before going to the USE section:**

Check around area for flammables, especially gasoline or other vapors which may ignite. The exhaust and top of the portable tankless water heater will get HOT! Make sure there are no foreign objects around the portable tankless water heater or that have fallen into the top.

## Use and Operation

This water heater is for point of use and is meant for temporary water heating. You should not connect to a permanent inlet water connection or connect to a water distribution system to supply multiple outlets.

If this water heater is only intended for use with non-potable water do not consume the water internally. This water heater does not screen contaminants and poses a potential health risk if used to heat water for consumption.

**⚠ WARNING: This model is intended for recreational & portable use only. This model CANNOT be permanently mounted or plumbed in any way.**

1. Set the water regulator knob on the face of the portable tankless water heater to its highest setting.
2. Set the gas regulator knob on the face of the portable tankless water heater to its minimum setting.
3. Make sure the gas cylinder is in an upright position and turn the gas valve on the cylinder all the way open.
4. **IF THE SMELL OF GAS IS DETECTED, TURN OFF THE GAS VALVE FROM THE LP-GAS SUPPLY CYLINDER IMMEDIATELY!!!**
5. Turn on incoming water supply. Ensure that you have adequate water pressure between 20-80 PSI.
6. There will be a series of audible clicks and the burner will ignite. Should the burner not ignite after 5 seconds, shut off and go to the "Trouble Shooting" section.
7. Turn your gas and water supply off.
8. For storage, disconnect the water and gas lines from your portable tankless water heater.
9. Drain the water heater by unscrewing the drain plug from the bottom of the tankless water heater. See page 9 for location.
10. Store water heater when not in use in a safe, warm and dry place.
11. This gas powered water heater can not work under 32 °F (0 °C).

**⚠ WARNING: If the outside temperature is around or below freezing (32°F, 0° C), ensure that the drain plug is opened and water drained from the portable tankless water heater after each use to avoid internal damage to the water heater. You will also need to unhook the outgoing water line to ensure that any water in the heat exchanger is drained. Failure to properly drain your portable tankless water heater will cause water damage which may or may not be repairable. Please check the warranty information found on our website at [www.sstack.com](http://www.sstack.com) for more information on freezing issues.**

This appliance must be installed in accordance with local codes or, in the absence of local codes, the National Fuel Gas Code, ANSI Z223.1/NFPA 54, or the Natural Gas and Propane Installation Code, CSA B149.1, or the Propane Storage and Handling Code, CSA B149.2

### **⚠ WARNING!**

#### GAS HOSE ADAPTER

THIS MODEL PORTABLE TANKLESS WATER HEATER HAS A 1/2" TO 3/8" ADAPTER ALREADY ATTACHED TO THE GAS INLET ON THE WATER HEATER.

PLEASE ENSURE THE ADAPTER IS CORRECTLY INSTALLED WITH THREAD SEALANT. A SPOOL OF SEALANT TAPE IS INCLUDED WITH THE WATER HEATER.

MULTIPLE WRAPS OF SEALANT TAPE MAY BE NECESSARY TO ASSURE COMPLETE SEAL.

ALWAYS CHECK FOR GAS LEAKS BEFORE USING HEATER.

PLEASE NOTE: THIS MODEL IS NOT RECOMMENDED, NOR HAS IT BEEN TESTED FOR ANY PERMANENT OR INDOOR INSTALLATION. THIS MODEL IS PART OF OUR PORTABLE, OUTDOOR SERIES AND NEEDS TO BE TAKEN DOWN AND STORED IN A WARM, DRY PLACE AFTER EVERY USE. THIS MANUAL AND ALL CONTENT IS SUBJECT TO CHANGE WITHOUT NOTICE. VISIT [SSTACK.COM](http://SSTACK.COM) FOR THE LATEST VERSION OF THE MANUAL AND WARRANTY.

## Adjustment

The temperature of the outgoing water is dependent on the temperature of the incoming water balanced with the amount of heat applied. Use extreme caution when setting the outlet water temperature.

1. Turn the water knob to max.
2. Turn gas knob to min.
3. Turn on gas.
4. Turn on water.
5. Wait to hear a series of audible clicks.
6. Turn off water supply.
7. Turn off gas supply.
8. Disconnect water and gas lines.
9. Drain plug open. See page 9 for location of pressure drain plug.
10. Store in a safe, warm, dry place.

**⚠ WARNING: Do not alter or change this water heater's original temperature sensor.**

**⚠ WARNING: Should overheating occur or the gas supply fail to shut off, turn off the manual gas control valve to the appliance.**

**⚠ WARNING: THE PORTABLE TANKLESS WATER HEATER IS CAPABLE OF PRODUCING SCALDING WATER TEMPERATURES!**

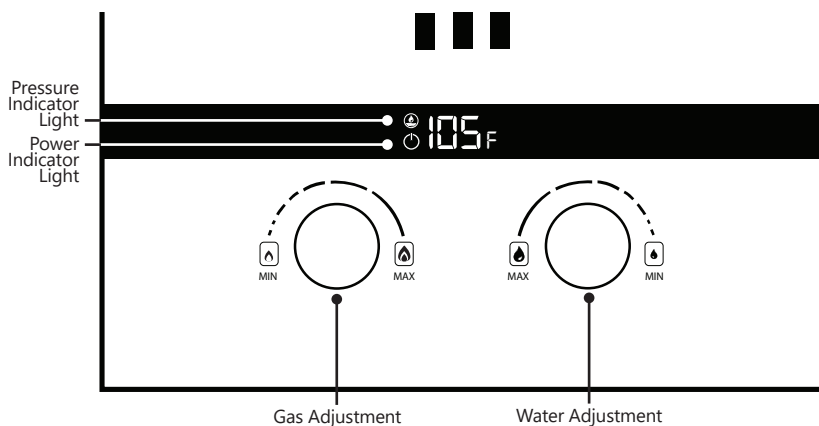

PLEASE NOTE: THIS MODEL IS NOT RECOMMENDED, NOR HAS IT BEEN TESTED FOR ANY PERMANENT OR INDOOR INSTALLATION. THIS MODEL IS PART OF OUR PORTABLE, OUTDOOR SERIES AND NEEDS TO BE TAKEN DOWN AND STORED IN A WARM, DRY PLACE AFTER EVERY USE. THIS MANUAL AND ALL CONTENT IS SUBJECT TO CHANGE WITHOUT NOTICE. VISIT [SSTACK.COM](http://SSTACK.COM) FOR THE LATEST VERSION OF THE MANUAL AND WARRANTY.

## Functions and Features

- **Water controlled automatic ignition:** Water pressure between 20-80 PSI and 0.5 - 3.0 GPM opens the ignition circuit for easy and convenient operation.
- **Auto cut-off protection:** The auto cut-off protection will shut the gas supply off immediately in the event of flame out to reduce the risk of gas leakage.
- **Remove drain valve to avoid water pipe and regulator damage caused by freezing water.\***
- **Anti-dry combustion protection:** The portable tankless water heater will shut off the gas supply in the event water stops flowing through the portable tankless water heater.

\*Read the maintenance section on draining the portable tankless water heater entirely to avoid freeze related issues.

### TEMPERATURE INCREASE PER GPM

MODEL	Gas Setting	.5 GPM	1.0 GPM	1.5 GPM	2.0 GPM	2.5 GPM	3.0 GPM
Insta-Hot Pro	Highest	144 °	72 °	48 °	37.5 °	22.5 °	17 °
	Lowest	51 °	25.5 °	16.5 °	13.5 °	6 °	5 °

**⚠ NOTICE** - Temperature increases listed are based on use of the tankless water heater under optimal conditions. Variable factors such as incorrect or imperfect installation and varying incoming water temperatures may yield different results.

### TECHNICAL SPECIFICATIONS - PORTABLE

Gas Type	Liquid Propane Gas (LPG)
Model	Insta-Hot Pro
Water Pressure	20-80 PSI
Gas Input Rating	70,000 Btu/hr
Manifold Gas Pressure	11 in w.c. (2.74 kPa)
Ignition	Electric Pulse, (4) AA Battery Powered (No electrical connection required)
Protections	Auto cut-off water control, automatic ignition, anti-dry combustion protection, over-pressure overheating and flame out protection
Dimensions	22.9" x 14.6" x 7.7"
Weight	22 lbs
Pipe fittings	1/2" G , incoming/outgoing water & gas
Certification	ANSI Z21.96 - CSA 11.6-2019 Portable Water Heaters for outdoor use.

PLEASE NOTE: THIS MODEL IS NOT RECOMMENDED, NOR HAS IT BEEN TESTED FOR ANY PERMANENT OR INDOOR INSTALLATION. THIS MODEL IS PART OF OUR PORTABLE, OUTDOOR SERIES AND NEEDS TO BE TAKEN DOWN AND STORED IN A WARM, DRY PLACE AFTER EVERY USE. THIS MANUAL AND ALL CONTENT IS SUBJECT TO CHANGE WITHOUT NOTICE. VISIT [SSTACK.COM](http://SSTACK.COM) FOR THE LATEST VERSION OF THE MANUAL AND WARRANTY.

## Rain Cap Inspection

Be sure to turn the unit off and disconnect the water supply before performing any housekeeping tasks to this tankless water heater. Vacuum around the tankless water heater for dust, dirt and lint on a regular basis. Clean the tankless water heater and front panel by using a damp soft cloth with a few drops of mild detergent and gently wiping the surfaces of the unit. Wipe any remaining moisture with a dry soft cloth.

## Storage

When not in use, your portable tankless water heater should be stored away in a climate-controlled area.

**⚠ WARNING: Item should not be left or stored in freezing conditions (at or below 32°F / 0°C). Internal damage can occur.**

Upon completion of use, prepare your water heater for storage:

1. Turn OFF water and gas supply and then disconnect from water heater.
2. Unscrew the drain valve (ribbed cylindrical stem next to the water input valve) to ensure draining of water.
3. Remove the screen at the end of the water inlet pipe and clean. Return screen after cleaning. (see housekeeping section above for instructions)
4. Store tankless water heater in a climate-controlled area.

When the tankless water heater is not in use and remains connected to the LPG supply cylinder, the tankless water heater and cylinder must be stored outdoors, in a well ventilated space, out of the reach of children, and must not be stored in a building, garage or any other enclosed area.

Storage of the tankless water heater indoors is permissible only if the cylinder is disconnected and removed from the water heater.

LPG cylinders must be stored outdoors, in a well-ventilated space, out of the reach of children, and must not be stored in a building, garage or any other enclosed area.

## Cleaning the Water Screen

1. Make sure the water heater is OFF.
2. Disconnect the water supply from the water heater.
3. Locate the screen at the end of the water inlet pipe and gently remove with a screwdriver.
4. Rinse the screen in a sink or with a hose to remove any debris.
5. Return the screen by gently inserting back into the end of the water inlet pipe.
6. Reconnect the water supply and turn ON the water heater.
7. Clean the water screen on a monthly basis.

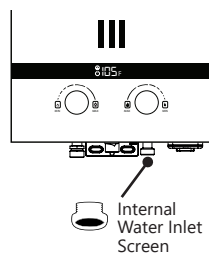

PLEASE NOTE: THIS MODEL IS NOT RECOMMENDED, NOR HAS IT BEEN TESTED FOR ANY PERMANENT OR INDOOR INSTALLATION. THIS MODEL IS PART OF OUR PORTABLE, OUTDOOR SERIES AND NEEDS TO BE TAKEN DOWN AND STORED IN A WARM, DRY PLACE AFTER EVERY USE. THIS MANUAL AND ALL CONTENT IS SUBJECT TO CHANGE WITHOUT NOTICE. VISIT [SSTACK.COM](http://SSTACK.COM) FOR THE LATEST VERSION OF THE MANUAL AND WARRANTY.

# Flushing your Water Heater

It is highly recommended that you clean your portable tankless water heater every 6 months to ensure your water heater is running as efficiently as possible. Exposure to unfiltered water can increase your chances of water scale, lime or rust deposit buildup.

To do this we recommend you use the EZ-Flush Descaler System to flush out any unwanted build-up and sediment.

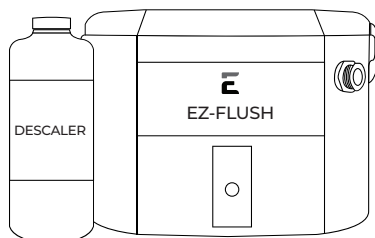

**⚠ DANGER:** Before disconnecting the water supply, make certain no one will be exposed to the danger of the hot water released by disconnecting. The water may be hot enough to create a scald hazard. The water should be released into a suitable drain to prevent injury or property damage.

**⚠ DANGER:** Hotter water increases the potential for hot water scalds.

**⚠ DANGER:** Failure to perform the recommended routine preventative maintenance can harm the proper operation of this water heater, which can cause carbon monoxide dangers, excessive hot water temperatures and other potentially hazardous conditions.

When properly maintained, your water heater will provide years of dependable trouble-free service. It is recommended that a periodic inspection of the burner, water screen and top exhaust should be made by service personnel qualified in gas appliance repair.

It is suggested that a routine preventive maintenance program be established and followed by the user.

Inspect the area around the tankless water heater to ensure a safe operating environment. Keep water heater area clear and free from combustible materials, gasoline, and other flammable vapors and liquids. Ensure the tankless water heater has not been damaged. If damage or denting is present, contact a service personnel to verify proper operation.

Check for any abnormal sounds during normal operation of the water heater.

All piping should be checked for gas and/or water leaks. Refer to page 4 of this manual for instructions on leak testing.

The air intake and cold water supply screen should be cleaned monthly. Refer to the "Housekeeping" section for further information.

**DO NOT** operate the tankless water heater if you feel something is wrong with the unit.

**DO NOT** allow children to operate or otherwise handle the unit.

PLEASE NOTE: THIS MODEL IS NOT RECOMMENDED, NOR HAS IT BEEN TESTED FOR ANY PERMANENT OR INDOOR INSTALLATION. THIS MODEL IS PART OF OUR PORTABLE, OUTDOOR SERIES AND NEEDS TO BE TAKEN DOWN AND STORED IN A WARM, DRY PLACE AFTER EVERY USE. THIS MANUAL AND ALL CONTENT IS SUBJECT TO CHANGE WITHOUT NOTICE. VISIT [SSTACK.COM](http://SSTACK.COM) FOR THE LATEST VERSION OF THE MANUAL AND WARRANTY.

## DO NOT RETURN TO STORE

Visit our Helpdesk at [sstack.com](http://sstack.com) or contact us via phone at 800-365-1311 if you run into a problem.

## Troubleshooting

### Portable tankless water heater will not start – there are no audible clicks at startup:

1. The first thing to check is to ensure that the incoming water is connected to the “right” connection side of the portable tankless water heater. If the incoming and outgoing connections are reversed, the portable tankless water heater will not work. The incoming is on the far right and the outgoing water connection is in the middle.
2. The “On/Off” switch should be with the “-” sign pushed down.
3. Check to make sure you have fresh batteries and they are installed in the correct position.
4. Make sure that you have a minimum of 25 PSI of sustained water pressure. Number one reason that the portable tankless water heater does not ignite is that there is not enough water pressure.
5. Check to ensure that no wires have disconnected inside the portable tankless water heater during shipping. Make sure the gas is OFF and the “On/Off” switch is in the OFF position. The front cover is held on 8 screws: 2 on top holding on the black vent screen, 2 on the upper/back of the rain cap, 2 on the bottom, and 2 inside the top under the rain cap. The knobs pull off. All the wiring is done with push together plastic connectors. They are all visible without further dismantling of the portable tankless water heater. It should be obvious when a wire has become disconnected.

### NOTE: Call technical support at 800-365-1311 if unsure how to remove the front cover.

6. It is possible that some debris or epoxy might have entered the water regulator. Check to see if the filter screen on the water inlet is clear of debris. You can also reverse the hookup by taking your water source and hooking it up to the water outlet side and back flushing the system to ensure there is no blockage.
7. If you’ve checked everything and the water heater still continues to not ignite, you can try a water pressure adjustment as follows: Looking up at the bottom of the portable tankless water heater, you will see 2 oval holes in the case. The hole that is the furthest on the right looks up at the water regulator where you will see two Phillips head screws. Take the screw that is furthest on the right in about a ¼ or ½ turn. This will enable the portable tankless water heater to operate on a lower water pressure by restricting flow.
8. There is a simple test that we can help you perform if you are unaware if you have enough water pressure. Please visit the support page for additional information.
9. LPG cylinders sometimes are contaminated with air, especially new tanks upon their first filling. Cycle the portable tankless water heater on and off by letting water flow through this model to purge the air from the gas.
10. Should a portable tankless water heater fail to light or stay lit after 10 cycles, please visit our support page.

### Portable tankless water heater will not start – but there are audible clicks at startup:

1. The portable tankless water heater requires a minimum of about .75 GPM and a minimum of about 25 PSI. Note: water pressure is at the lower end of operating parameters. You will need a sustained water pressure of approximately 25 – 60 PSI for adequate use if you are using a 12/18/120 volt pump. See adjustment in previous section.
2. High Wind: for safety reasons the tankless heater will not start in sustained wind. Find an alternate location for the tankless water heater.
3. Out of, or low on gas. Propane gas cylinders sometimes are contaminated with air. Especially new tanks upon their first filling. Cycle the portable tankless water heater on and off by letting water flow through this model to purge the air from the gas.

PLEASE NOTE: THIS MODEL IS NOT RECOMMENDED, NOR HAS IT BEEN TESTED FOR ANY PERMANENT OR INDOOR INSTALLATION. THIS MODEL IS PART OF OUR PORTABLE, OUTDOOR SERIES AND NEEDS TO BE TAKEN DOWN AND STORED IN A WARM, DRY PLACE AFTER EVERY USE. THIS MANUAL AND ALL CONTENT IS SUBJECT TO CHANGE WITHOUT NOTICE. VISIT [SSTACK.COM](http://SSTACK.COM) FOR THE LATEST VERSION OF THE MANUAL AND WARRANTY.

# Troubleshooting Continued...

4. One of the ignition sensors is bent and/or too close to the burner. Look to ensure that the ignition pins and the heat sensor are completely vertical and they do a 90 degree to the back of the box. If they are not straight (i.e. a 45 degree angle) then you can straighten them with pliers. Please visit [service@sstack.com](mailto:service@sstack.com) or call 1-800-365-1311 for assistance with this matter.
5. The gas sensor wire might have come loose or is no longer connected. Please visit [service@sstack.com](mailto:service@sstack.com) or call 1-800-365-1311 for assistance with this matter.

## The water does not get hot enough:

1. Ensure you are not operating the portable tankless water heater above 2,000 feet. While it has been field tested up to 2,000 feet, we only recommend using it below 2,000 feet. For every 1,000 feet above the recommended 2,000 feet, you will see a 10% decrease in efficiency and performance.
2. Be sure you have your gas knob turned to max and your water knob turned a little lower towards min. The less water moving through the water heater will allow for a higher temperature. Please note: Your incoming water temperature will play a major role in the achievable temperatures your water heater can reach. The colder the incoming water is, the lower the achievable temperature will be. You'll need to adjust your hot and cold knobs to help counteract the colder incoming water. Variable factors such as incorrect or imperfect installations and varying incoming water temperatures may yield different results.
3. Look into the viewer panes (3 small windows on the front cover) to see if there is a blue flame. If the flame is yellow there could be a cracked gas regulator. **DO NOT ATTEMPT** to use the portable tankless water heater if a cracked gas regulator is suspected. Visit [service@sstack.com](mailto:service@sstack.com) or call 1-800-365-1311 for assistance with this matter.

## Water is flowing, but there is no hot water coming out:

1. Ensure that you have the incoming water supply and the outgoing water supply hooked up properly. Your water supply should be attached to your incoming connection (located on the far right) and a hose should be attached to the outgoing water connection (located as the center connection).
2. Ensure that you have adequate water pressure of at least 25 PSI sustained.
3. Ensure that you have adequate gas in your propane bottle and that the LPG regulator is threaded all of the way onto the portable tankless water heater.
4. Fresh batteries are required for ignition spark. Make sure batteries are aligned in the proper polarity (+/-): flat negative of battery toward the spring side of battery compartment.

## The portable tankless water heater will not stay on:

1. The portable tankless water heater requires a minimum of about .75 GPM and a minimum of about 20 PSI to activate and approximately 25 sustained PSI to continue to operate. Consider your water source: Are you using a pump to draw water from a source? Be sure the pump you are using provides adequate sustained water pressure to activate and keep the water heater running.
2. Check that your batteries are fresh and aligned with the proper polarity (+/-): flat negative of battery toward the spring side of the battery compartment.

PLEASE NOTE: THIS MODEL IS NOT RECOMMENDED, NOR HAS IT BEEN TESTED FOR ANY PERMANENT OR INDOOR INSTALLATION. THIS MODEL IS PART OF OUR PORTABLE, OUTDOOR SERIES AND NEEDS TO BE TAKEN DOWN AND STORED IN A WARM, DRY PLACE AFTER EVERY USE. THIS MANUAL AND ALL CONTENT IS SUBJECT TO CHANGE WITHOUT NOTICE. VISIT [SSTACK.COM](http://SSTACK.COM) FOR THE LATEST VERSION OF THE MANUAL AND WARRANTY.

# Construction and Parts

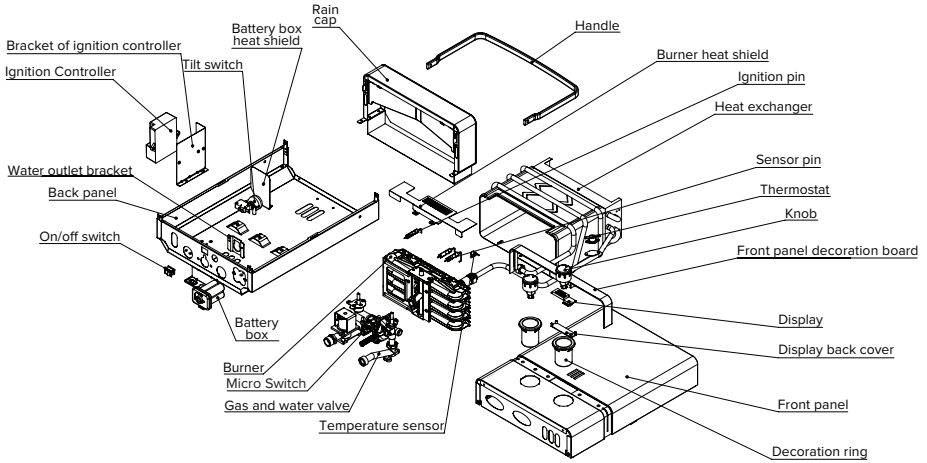

Front View

Side View

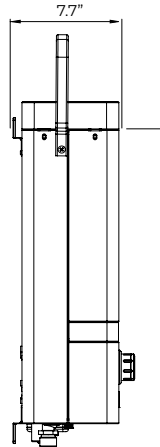
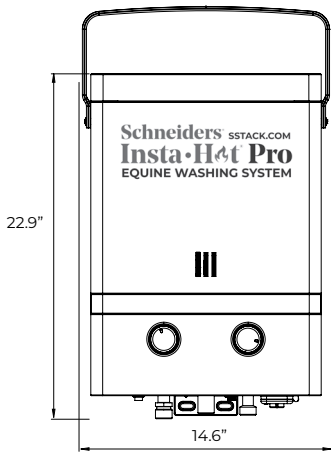

Top View

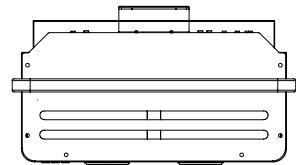

Weight: 22 lbs.

PLEASE NOTE: THIS MODEL IS NOT RECOMMENDED, NOR HAS IT BEEN TESTED FOR ANY PERMANENT OR INDOOR INSTALLATION. THIS MODEL IS PART OF OUR PORTABLE, OUTDOOR SERIES AND NEEDS TO BE TAKEN DOWN AND STORED IN A WARM, DRY PLACE AFTER EVERY USE. THIS MANUAL AND ALL CONTENT IS SUBJECT TO CHANGE WITHOUT NOTICE. VISIT [SSTACK.COM](http://SSTACK.COM) FOR THE LATEST VERSION OF THE MANUAL AND WARRANTY.

# Electrical Wiring

This connection is for low-voltage batteries or direct current only. Do not connect 120 or 240 volts AC.

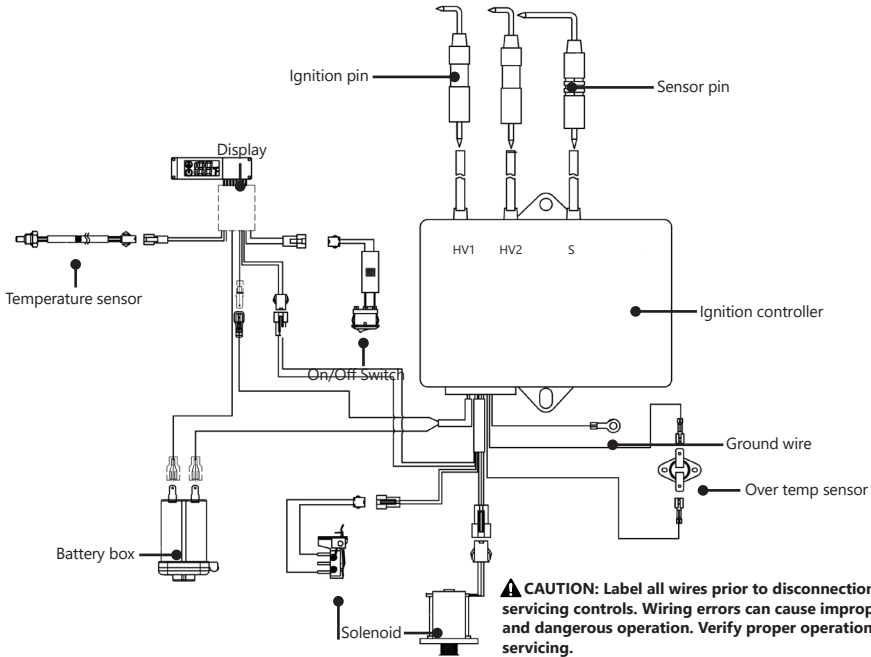





**CAUTION:** Label all wires prior to disconnection when servicing controls. Wiring errors can cause improper and dangerous operation. Verify proper operation after servicing.

**▲ NOTICE -** If any of the original wire as supplied with the appliance shall be replaced, it shall be replaced with the original type wire or its temperature equivalent.

## Replacement parts

For more available parts for your Insta-Hot Pro and to purchase, visit [www.sstack.com](http://www.sstack.com) or call 800-365-1311.

REPLACEMENT PART	SKU
 Battery Box and Control Pack	EL10BB
 1/2" NPT to Garden Hose Adapter	502028
 Gas Hose and Regulator	502005

REPLACEMENT PART	SKU
 Hardware Pack	EL10HWP
 Pressure Relief Valve	22454877

PLEASE NOTE: THIS MODEL IS NOT RECOMMENDED, NOR HAS IT BEEN TESTED FOR ANY PERMANENT OR INDOOR INSTALLATION. THIS MODEL IS PART OF OUR PORTABLE, OUTDOOR SERIES AND NEEDS TO BE TAKEN DOWN AND STORED IN A WARM, DRY PLACE AFTER EVERY USE. THIS MANUAL AND ALL CONTENT IS SUBJECT TO CHANGE WITHOUT NOTICE. VISIT [SSTACK.COM](http://SSTACK.COM) FOR THE LATEST VERSION OF THE MANUAL AND WARRANTY.

# SCHNEIDER'S Limited Warranty Information

## Model (s): Insta-Hot Pro Portable Tankless Water Heater

### I. LIMITED WARRANTY

Subject to the terms below, Schneider's provides this limited warranty (the "Limited Warranty") to cover the following Products and Covered Components:

PRODUCT NAME	COVERED COMPONENTS
Insta-Hot Pro Portable Tankless Water Heater	Insta-Hot Pro Portable Tankless Water Heater and accessories: CSA certified gas regulator and hose, mounting hardware and garden hose quick connect

This Limited Warranty is being provided to the original purchaser and subsequent owners (the "Owner"), but only while the Product remains at the site of the original installation.

### II. LIMITED WARRANTY PERIOD

The term of this Limited Warranty (the "Warranty Period") begins on the date of purchase and ends as set forth below:

#### 2 YEAR WARRANTY

The covered components, except for the Heat Exchanger, in the Product are warranted by Schneider's for a period of two (2) years from the date of purchase when installed according to Schneider's Installation and Operating Instructions.

#### 2 YEAR WARRANTY

The Heat Exchanger in the Product is warranted by Schneider's for a period of two (2) years from the date of purchase when installed according to Schneider's Installation and Operating Instructions.

#### 30 DAY WARRANTY

All accessories that have been provided with the Product at no cost are warranted by Schneider's for a period of thirty (30) days from the date of purchase when installed according to Schneider's Installation and Operating Instructions.

### III. WARRANTY COVERAGE

If, during the Warranty Period, a component in the Product fails because of a manufacturing defect, Schneider's will repair, replace, or refund the Product to the Owner at Schneider's sole discretion and as determined to be appropriate by the Schneider's Support Team. As set forth in Section IV, the Owner may be responsible for all shipping, freight, and handling charges, as well as all fees and costs associated with the warranty service, including, but not limited to, all labor and other costs involved in diagnostic calls or in removing, repairing, servicing, or replacing any component. Schneider's sole responsibility under this Limited Warranty is to repair, replace, or refund the cost of the Product at Schneider's sole discretion. In the event that an exact replacement component is no longer available, Schneider's will, at its option, provide a substitute component that Schneider's deems suitable for the Product. If the Owner reports a subsequent issue with any covered component in the Product, the Owner may be responsible for retaining the failed component(s) for 90 days after a warranty claim is filed and must surrender the component(s) at the request of Schneider's.

Both Schneider's and the Owner of the Product are bound by this Limited Warranty.

### IV. MAKING A WARRANTY CLAIM

To make a warranty claim through this Limited Warranty, the Owner must contact Schneider's Customer Service team at [www.sstack.com](http://www.sstack.com), or call 800-365-1311.

It is within Schneider's sole discretion when a repair, replacement, or refund will be issued. Any return for refund must be approved by Schneider's Customer Service team prior to shipping the Product back to Schneider's. Please refer to Returning Your Product For Repair or Refund Policy provided with the Product.

Within the first 45 days of purchase, Schneider's will cover all ground shipping costs for warranty related issues in the US and Canada, excluding Alaska, Hawaii and any location outside of the continental US and Canada. After the first 45 days of purchase, the Owner is responsible for all shipping to Schneider's, regardless of reason or circumstance. Schneider's will cover the warranty related shipping costs when returning the Product to the Owner after repair/inspection. The method for warranty related shipping will be ground equivalent with the provider within Schneider's sole discretion.

What information you will need for processing of your warranty claim:

- Proof of purchase
- Serial number
- Photos of the installation
- Photos of the damage point (if there is one)

All shipments of any type of product coming to Schneider's for any reason must have a Return Goods Authorization ("RGA") number for any repairs to be made. Please contact Schneider's to obtain an RGA number prior to shipping anything to Schneider's. Failure to do so could result in loss of Product. Schneider's will not be responsible for replacement due to loss or damage if these steps are not properly followed.

Any returns to Schneider's must be sent in the original packaging. If your returned product does not have the original packaging and/or is missing any of the components that came with the product, there will be a nonnegotiable 15% restock fee.

# SCHNEIDER'S Limited Warranty Information

## Model (s): Insta-Hot Pro Portable Tankless Water Heater

### V. DISCLAIMER OF WARRANTIES AND RESPONSIBILITY FOR DAMAGES

EXCEPT AS PROVIDED IN THIS LIMITED WARRANTY, SCHNEIDER'S MAKES NO WARRANTY, EXPRESS OR IMPLIED, TO ANY ONE AS TO FITNESS FOR ANY PURPOSE, MERCHANTABILITY, DESIGN, CONDITION, CAPACITY, PERFORMANCE, OR ANY OTHER ASPECT OF THE PRODUCT OR ITS MATERIAL OR WORKMANSHIP. ALL IMPLIED WARRANTIES WHICH MAY EXIST, NOTWITHSTANDING THIS DISCLAIMER, ARE LIMITED TO THE DURATION OF THIS LIMITED WARRANTY. THIS LIMITED WARRANTY IS MADE IN LIEU OF ALL OTHER GUARANTEES, WARRANTIES, REPRESENTATIONS, CONDITIONS, OBLIGATIONS, OR LIABILITIES, EXPRESS OR IMPLIED.

SCHNEIDER'S SHALL NOT BE LIABLE, EITHER IN CONTRACT OR TORT, FOR ANY DIRECT, INDIRECT, INCIDENTAL OR CONSEQUENTIAL DAMAGES, OR ANY LOSS, DAMAGE, OR INJURY TO PERSONS, INCLUDING DEATH, PROPERTY, OR THINGS, OR FOR DAMAGES OF ANY KIND OR NATURE INCLUDING BUSINESS INTERRUPTION, INCONVENIENCE OR LOSS OF ANTICIPATED PROFITS OR SAVINGS OCCASIONED BY OR ARISING OUT OF THE USE, MISUSE, NONUSE, REPAIR, REPLACEMENT OR DELAY IN DELIVERY OF THE PRODUCT. SCHNEIDER'S SHALL NOT BE LIABLE FOR THE COST OF ANY WORK DONE BY PURCHASER OR OTHERS TO THE PRODUCT.

This Limited Warranty gives specific legal rights. Some jurisdictions do not allow the exclusion or limitation of implied warranties or incidental or consequential damages. In such jurisdictions, the limitations or exclusions do not apply to the Owner. The Owner may also have other rights that may vary by jurisdiction.

### VI. EXCLUSIONS

The following exclusions apply to this Limited Warranty:

1. A repair, replacement, or refund will not be provided under this Limited Warranty unless the Product containing the defective component is properly installed and maintained according to Schneider's Installation Manual and Use & Care Manual and in compliance with all applicable federal, state/province, and local laws, regulations, codes, policies, and licensing requirements. Any abuse, misuse, alteration, neglect, or misapplication of the Product will render this Limited Warranty null and void.
2. A repair, replacement, or refund will not be provided if the Product is damaged by services performed by third party service providers other than Schneider's.
3. Schneider's is not responsible for any expenses arising from labor services, including but not limited to, installation or removal services due to a warranty claim.
4. A repair, replacement, or refund will not be provided if the Product is used in a hot water circulation loop, in series with a circulation system, where an on-demand recirculation system is incorporated, or in any other corrosive or otherwise destructive environment where the Product is not intended to be used as set forth in Schneider's Installation Manual and Use & Care Manual.
5. A repair, replacement, or refund will not be provided if the Product is damaged as a result of improper installation, including improper ventilation materials, sizing, length, elevation, condensation drainage, or inadequate airflow.
6. A repair, replacement, or refund will not be provided if the Product is damaged as a result of improper use, including freezing within the unit or surrounding piping, incorrect sizing for the application, scale build up, or incorrect gas and/or water pressure.
7. This Product shall not be used as a pool or spa heater. Use of the Product as a pool or spa heater shall be considered misuse and will render this Limited Warranty null and void.
8. A repair, replacement, or refund will not be provided if the Product is damaged by the use of non-potable, untreated or poorly treated well water, or water with high PH levels or hardness levels in excess of 12 grains per gallon (200 mg/L).
9. A repair, replacement, or refund will not be provided under this Limited Warranty if the original serial number on the Product has been removed or altered in a way that causes the serial number to not be readily determined.
10. Schneider's will not pay electricity or fuel costs, or increases in electricity or fuel costs, for any reason whatsoever, including additional or unusual use of supplemental electrical heat.
11. Schneider's will not be responsible for any default or delay in performance under this Limited Warranty caused by any factor or contingency outside of its control.

### VII. MISCELLANEOUS

No agent, employee or representative of Schneider's has any authority to bind Schneider's to any representation or warranty concerning the Product not contained in this Limited Warranty. Schneider's reserves the right and authority to change, modify or alter this warranty at any given time.

### VIII. FOR CUSTOMERS WITH A HOME WARRANTY

Often your home warranty will assist in covering some of the fees related to your home appliances, such as your water heater. Be sure to check with your home warranty company for assistance prior to reaching out to Schneider's.

Schneiders® SSTACK.COM  
**Insta·Hot<sup>®</sup> Pro**  
EQUINE WASHING SYSTEM

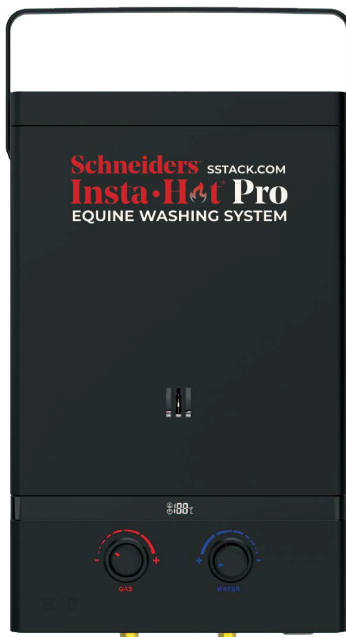

**SISTEMA DE LAVADO DE CABALLOS\***  
**CALENTADOR DE AGUA PORTATIL SIN TANQUE**  
INSTRUCCIONES DE INSTALACION, USO Y CUIDADO

Fabricado Exclusivamente Para:

**Schneiders®**

\*Tanque de propano no incluido

\*El carrito se vende por separado en Schneiders: 800.365.1311 | Sstack.com

# POR FAVOR CONSERVE ESTE MANUAL DE INSTRUCCIONES PARA CONSULTAS FUTURAS

**! PELIGRO**



**RIESGO DE MONÓXIDO DE CARBONO**

Este aparato puede producir monóxido de carbono, material que no tiene olor. Utilizarlo en un espacio cerrado puede ser mortal. Nunca utilice el equipo en un espacio cerrado como un remolque, tienda de campaña, automóvil o en el hogar.

**! PRECAUCIÓN**



**Los vapores de líquidos inflamables explotarán e incendiarán ocasionando la muerte o heridas severas.**

No utilice ni almacene productos inflamables. En la misma habitación o área cerca del calentador de agua.

Mantenga productos inflamables:

1. Lejos del calentador
2. En contenedores aprobados
3. Bien cerrado
4. Fuera del alcance de los niños.

El calentador de agua posee un quemador principal

**El quemador principal**

1. Puede encender en cualquier momento
2. Encenderá vapores inflamables.

**Vapores:**

1. No pueden ser vistos
2. Son más pesados que el aire
3. Viajan a grandes distancias sobre el suelo
4. Pueden ser transportados de otros lugares al quemador principal por medio de corrientes de aire.

**Instalación:**

No instale el calentador de agua en sitios donde se usarán o almacenarán productos inflamables a menos que el quemador principal quede como mínimo 18" por encima del suelo. Esto reducirá, más no eliminará, el riesgo de que los vapores se enciendan en el quemador principal.

Lea y siga las instrucciones y advertencias del calentador de agua. Si no tiene el manual del propietario, contacte al distribuidor o al fabricante.

**! PRECAUCIÓN**



**CALIENTE**

**QUEMAR**

El agua a temperaturas superiores a los 51°C (125°F) puede causar quemaduras severas de forma instantánea, capaces en algunos casos de producir la muerte. Los niños, discapacitados y los ancianos tienen un riesgo más alto de sufrir quemaduras graves. Consulte el manual de instrucciones antes de ajustar la temperatura del calentador de agua. Pruebe la temperatura del agua antes del baño o ducha. Existen válvulas limitadoras de temperatura consulte el manual.

**! ADVERTENCIA**

Una instalación, uso, ajuste, alteración, servicio o mantenimiento incorrectos pueden ocasionar heridas o daños a la propiedad. Consulte este manual para asistencia o si necesita información adicional, consulte a un instalador calificado, agencia de servicio o proveedor de gas.

**! POR TU SEGURIDAD**

**Peligro de incendio o explosión**

Nunca almacene o guarde gasolina u otro líquido con vapores inflamable en las cercanías de este equipo o de ningún otro.

TENGA EN CUENTA: ESTE MODELO NO SE RECOMIENDA NI HA SIDO PRUBADO PARA NINGUNA INSTALACIÓN PERMANENTE O INTERIOR. ESTE MODELO FORMA PARTE DE NUESTRA SERIE PORTÁTIL PARA EXTERIORES Y DEBE QUITARSE Y ALMACENARSE EN UN LUGAR CALIENTE Y SECO DESPUÉS DE CADA USO. ESTE MANUAL Y TODO EL CONTENIDO ESTÁN SUJETOS A CAMBIOS SIN PREVIO AVISO. VISITE SSTACK.COM PARA OBTENER LA ÚLTIMA VERSIÓN DEL MANUAL Y LA GARANTÍA.

# CALENTADOR DE AGUA SIN TANQUE PORTÁTIL

## Manual de Uso y Cuidado

Con instrucciones de instalación para el instalador

### Información de Seguridad

Precauciones de Seguridad	24
Prueba de Fugas	28
Aire de Combustión y Ventilación	28

### Installation Instructions

Beneficios y Recomendaciones	29
Empezando	30
Conexiones de Agua y Gas	30
Instalación adecuada	31

### Instrucciones de Operación

Uso y Operación	32
Ajustamiento	33
Funciones y Características	34

### Mantenimiento

Inspección de la Tapa de Lluvia	35
Almacenamiento	35
Limpieza de Pantalla de Agua	35
Calentador de Agua de Lavado	36

### Troubleshooting

Solución de Problemas	37
Construcción y Piezas	39
Cableado Eléctrico	40
Piezas de Repuesto	40

### Garantía

Garantía	41
----------	----

INSTALLATION

En Exteriores

BTU/HR

70,000

TASA DE FLUJO

3.0 GPM

## ¡FELICITACIONES!

Ha adquirido un calentador de agua sin tanque portátil nuevo. ¡Esto le abrirá las puertas de un mundo de diversión sin tanques!

Le recomendamos encarecidamente tomarse el tiempo de leer todos los procedimientos de seguridad y de instalación contenidos en el presente manual antes de intentar instalar su calentador de agua sin tanque nuevo.

En caso de tener dudas, por favor consúltenos a través de nuestro centro de servicio al cliente en [service@sstack.com](mailto:service@sstack.com)

— POR FAVOR CONSERVE ESTE MANUAL DE INSTRUCCIONES PARA CONSULTAS FUTURAS —

### PARA SU REGISTRO

Escriba su número de serie aquí: # \_\_\_\_\_

Podrá encontrarlo en una etiqueta sobre el aparato o en el empaque. Engrape la factura o el recibo de compra aquí. Se necesitará una prueba de la fecha de compra para obtener servicio de acuerdo a la garantía.

### LEA ESTE MANUAL

En el mismo encontrará muchos consejos acerca del uso y cuidado apropiado de su calentador de agua. Unos pocos cuidados preventivos de su parte le ayudarán a ahorrar tiempo y dinero durante la vida de su calentador de agua. Encontrará

muchas respuestas a problemas comunes en la guía de resolución de fallas. Si revisa la tabla de resolución de fallas con antelación, quizá no necesite llamar a servicio.

### LEA LA INFORMACIÓN DE SEGURIDAD

su seguridad y la de los suyos es muy importante. En este manual y en su calentador de agua hay muchos mensajes de seguridad importantes. Lea y obedezca en todo momento los mensajes de seguridad. Este es el símbolo de alerta de seguridad. Reconózcalo como un indicador de información importante de seguridad. Este símbolo le alertará acerca de peligros potenciales que podrían tener consecuencias fatales para usted u otros.

Todos los mensajes de seguridad seguirán al símbolo de alerta de seguridad y a las palabras: "PELIGRO", "ADVERTENCIA", "PRECAUCIÓN" o "AVISO". Estas palabras significan:

**⚠️ ADVERTENCIA** - Una situación potencialmente peligrosa que podría ocasionar la muerte, heridas graves o daños a la propiedad.

**⚠️ PELIGRO** - Una situación peligrosa que definitivamente resultaría en heridas graves o inclusive la muerte.

**⚠️ PRECAUCIÓN** - una situación potencialmente peligrosa que podría ocasionar heridas menores o moderadas.

**⚠️ AVISO** - Se llama la atención para ejecutar un procedimiento específico o para mantener una condición específica.

TENGA EN CUENTA: ESTE MODELO NO SE RECOMIENDA NI HA SIDO PROBADO PARA NINGUNA INSTALACIÓN PERMANENTE O INTERIOR. ESTE MODELO FORMA PARTE DE NUESTRA SERIE PORTÁTIL PARA EXTERIORES Y DEBE QUITARSE Y ALMACENARSE EN UN LUGAR CALIENTE Y SECO DESPUÉS DE CADA USO. ESTE MANUAL Y TODO EL CONTENIDO ESTÁN SUJETOS A CAMBIOS SIN PREVIO AVISO. VISITE [SSTACK.COM](http://SSTACK.COM) PARA OBTENER LA ÚLTIMA VERSIÓN DEL MANUAL Y LA GARANTÍA.

# INFORMACIÓN DE SEGURIDAD IMPORTANTE: LEA TODAS LAS INSTRUCCIONES ANTES DE USAR

Asegúrese de leer y entender el Manual de Uso y Cuidado completamente antes de intentar instalar u operar el calentador de agua. Podría ahorrarle tiempo y dinero. Preste particular atención a las instrucciones de seguridad. De no acatar las advertencias indicadas en el manual, podrían existir serias consecuencias como heridas graves o inclusive la muerte. Si presenta problemas para entender las instrucciones contenidas en el presente manual, **DETENGA EL TRABAJO**, consiga ayuda por parte de un técnico calificado o por parte de la compañía de gas local.

## ⚠ ¡PELIGRO!

### INSTALE EL CALENTADOR DE AGUA DE FORMA CORRECTA

De no instalar el calentador de agua sin tanque de forma correcta, en exteriores, de acuerdo con lo indicado en el manual de instalación, se podría ocasionar heridas. Si no se siguen las instrucciones de este manual a cabalidad, se podría ocasionar una operación insegura del calentador de agua. Para evitar posibles incendios, explosiones o asfixia ocasionada por monóxido de carbono, nunca opere este calentador de agua a menos que sea instalado de forma correcta y tenga un suministro de aire apropiado para su funcionamiento. Asegúrese de inspeccionar que el cobertor de lluvia del equipo quede correctamente instalado antes de arrancarlo. De igual manera, revíselo por lo menos una vez al año de ahí en adelante. Consulte la sección de Cuidado y Limpieza de este manual para más información en cuanto a la inspección del cobertor de lluvia.

## ⚠ ¡ADVERTENCIA!

La gasolina, así como otros materiales y líquidos inflamables (adhesivos, solventes, removedores de pinturas, etc.), y los vapores que producen son extremadamente peligrosos. NUNCA manipule, almacene o guarde gasolina u otro material combustible o sus vapores inflamable en las cercanías de este equipo o de ningún otro. Asegúrese de leer y acatar la información de las etiquetas del calentador de agua, así como las impresas en este manual. De no hacerlo se podrán ocasionar daños a la propiedad, heridas graves o la muerte.

## ⚠ ¡AVISO!

Para garantizar que este producto sea seguro de usar, Schneiders ha probado este modelo. y certificado por CSA Group y está marcado ANSI Z21.96-2019 / CSA 11.6-2019 Calentadores de agua portátiles para uso exterior.



### ADVERTENCIA: PELIGRO DE INCENDIO O EXPLOSIÓN

Si huele a gas:

1. N'essayez pas d'allumer l'appareil et assurez-vous que l'appareil est en position OFF.
2. Éteignez toute flamme à proximité.
3. Fermez le robinet d'alimentation en carburant de la bouteille si le véhicule en est équipé, ou si l'équipement est équipé d'une bouteille de carburant jetable, débranchez la bouteille.
4. Quittez immédiatement la zone.
5. Laissez le gaz se dissiper pendant 5 minutes.
6. Si l'odeur de gaz s'est dissipée de la zone, de l'appareil et de l'alimentation en carburant, suivez les procédures de raccordement au gaz.

Si vous sentez à nouveau du gaz, suivez les étapes 1 à 5 et faites réparer les appareils.

Le non-respect de ces instructions pourrait entraîner un incendie ou une explosion, ce qui pourrait causer des dommages matériels, des blessures ou la mort.

TENGA EN CUENTA: ESTE MODELO NO SE RECOMIENDA NI HA SIDO PROBADO PARA NINGUNA INSTALACIÓN PERMANENTE O INTERIOR. ESTE MODELO FORMA PARTE DE NUESTRA SERIE PORTÁTIL PARA EXTERIORES Y DEBE QUITARSE Y ALMACENARSE EN UN LUGAR CALIENTE Y SECO DESPUÉS DE CADA USO. ESTE MANUAL Y TODO EL CONTENIDO ESTÁN SUJETOS A CAMBIOS SIN PREVIO AVISO. VISITE SSTACK.COM PARA OBTENER LA ÚLTIMA VERSIÓN DEL MANUAL Y LA GARANTÍA.

## ⚠ ¡PELIGRO!

### MODELOS DE PETROLEO LICUADO

Al propano líquido se le agrega un aromatizante a fin de facilitar la detección de fugas de gas. Algunas personas pueden no ser capaces de oler o reconocer dicho aromatizante. Si no estás seguro de como huele el propano líquido, consulta con el proveedor de gas.

Otras condiciones, tales como la pérdida de propiedades del aromatizante, pueden hacer que se disminuya la intensidad del olor, ocultando o camuflando de esta manera las fugas de gas. Siempre verifique con detectores de fugas comerciales o con agua y jabón.

- Los detectores de gases se recomiendan en aplicaciones de propano líquido, siempre que se sigan las instrucciones del fabricante, así como las leyes, reglas y regulaciones locales.
- Los calentadores de agua que usan propano líquido son distintos a los que usan gas natural. Un calentador de agua a gas no funciona de manera segura si trabaja con propano y viceversa.
- No se debe intentar convertir el calentador de agua sin tanque de propano a gas natural. Para evitar posibles daños al equipo, heridas personales o incendios, no se debe conectar el calentador a un tipo de combustible diferente al que se indica en su placa de datos respectiva: los de propano deben usar propano y los de gas natural deben usar gas natural. Estos calentadores de agua sin tanque portátiles no están certificados para usar ninguna otra clase de combustible.
- El gas propano líquido debe usarse con gran precaución. Es más pesado que el aire, por lo que tiende a acumularse cerca del suelo, haciéndose más difícil de detectar al nivel de la nariz.
- Antes de intentar encender el calentador de agua, asegúrese de buscar fugas. Utilice agua y jabón para verificar todas las conexiones de gas. Si hay burbujeo, es debido a la presencia de una fuga que debe corregirse. Cuando intente olfatear para detectar fugas, asegúrese de olfatear también cerca del piso.
- Se recomienda utilizar más de un método para detectar fugas en aplicaciones de gas (agua y jabón, detectores de gases, etc.)

## ⚠ ¡AVISO!

### SI HAY UNA FUGA DE GAS O SE SOSPECHA SU EXISTENCIA:

- **NO intente encontrar usted mismo la causa.**
- **NO intente encender el calentador de agua.**
- **NO toque ningún interruptor eléctrico.**

## ⚠ ¡ADVERTENCIAS ADICIONALES!

1. No deje el equipo funcionando sin prestarle la debida atención.
2. ¡El escape de gas y la parte superior del calentador de agua sin tanque portátil siempre está CALIENTE! No coloque sus manos ni otros objetos cerca de la parte superior del calentador.
3. No utilice el equipo en condiciones de grandes vientos
4. Si se detecta olor a gas, ¡cierre la válvula de gas inmediatamente! No use la llama para detectar fugas.
5. Solo utilice propano líquido.
6. Solo utilice el equipo en exteriores.
7. No sobre apriete la conexión del regulador de gas al calentador de agua sin tanque portátil con una llave. Esto podría ocasionar que se quiebre el regulador de gas.

TENGA EN CUENTA: ESTE MODELO NO SE RECOMIENDA NI HA SIDO PROBADO PARA NINGUNA INSTALACIÓN PERMANENTE O INTERIOR. ESTE MODELO FORMA PARTE DE NUESTRA SERIE PORTÁTIL PARA EXTERIORES Y DEBE QUITARSE Y ALMACENARSE EN UN LUGAR CALIENTE Y SECO DESPUÉS DE CADA USO. ESTE MANUAL Y TODO EL CONTENIDO ESTÁN SUJETOS A CAMBIOS SIN PREVIO AVISO. VISITE SSTACK.COM PARA OBTENER LA ÚLTIMA VERSIÓN DEL MANUAL Y LA GARANTÍA.

## Prueba de Fugas

**⚠️ ADVERTENCIA:** Nunca utilice una llama para probar fugas de gas, ya que podría ocasionar daños a la propiedad, heridas personales o incluso la muerte.

El calentador de agua sin tanque y sus conexiones de gas deben ser inspeccionados para determinar si tienen fugas de gas a una presión normal de operación antes de dejarlos trabajando.

- Enciende el gas para el calentador de agua sin tanque desde el cilindro de gas recomendado.
- Utilice un detector de fugas comercial o agua y jabón para verificar fugas en todas las conexiones de gas.
- Si hay burbujeo, es debido a la presencia de una fuga que debe corregirse.

Las conexiones de fábrica también deben inspeccionarse después de poner el calentador de agua sin tanque en operación, ya que el daño por agua puede o no ser reparable. Por favor verifique la información de garantía en nuestra página web [www.sstack.com](http://www.sstack.com) para más detalles en lo concerniente a temas de congelación

## Válvula de Alivio de Presión

Una válvula de alivio de presión nueva, acorde con el estándar para válvulas de alivio de presión y dispositivos automáticos de cierre de gas para sistemas de suministro de agua caliente, ANSI Z21.22, debe instalarse en la conexión de salida de agua caliente del calentador de agua sin tanque al momento de la instalación. Los códigos locales regularán los procedimientos de instalación de las válvulas de alivio de presión.

**El diagrama de la derecha ilustra una válvula de alivio de presión. Si los códigos locales requieren una combinación de válvula de alivio de presión se podría necesitar una pieza de extensión.**

Para una operación segura del calentador de agua, asegúrese que:

- La presión nominal de la válvula de alivio de presión no debe ser mayor a los 150 PSI, que es la presión máxima de trabajo del calentador de agua sin tanque de acuerdo a la información de su placa de datos.
- El rango de BTUH de la válvula de alivio de presión debe ser igual o mayor al de la entrada del calentador de agua sin tanque, de acuerdo a lo indicado en su placa de datos.
- No se debe instalar válvulas de ningún tipo entre la válvula de alivio de presión y el calentador de agua.
- La línea de descarga **NO DEBE SER MÁS PEQUEÑA** que la salida de la válvula y debe estar inclinada hacia abajo para permitir el drenaje completo (por gravedad) de la válvula de alivio de presión y su línea de descarga.
- El final de la línea de descarga no debe ser roscado o escondido. No se debe instalar válvulas de ningún tipo, ni restricciones o acoples de reducción en la línea de descarga.

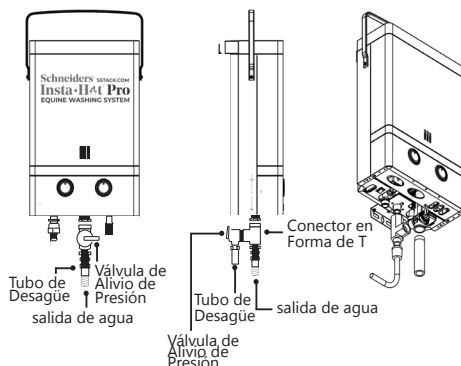

## Aire de Combustión o Ventilación

### ⚠️ ¡Advertencia!

La gasolina, así como otros materiales y líquidos inflamables (adhesivos, solventes, removedores de pinturas, etc.), y los vapores que producen son extremadamente peligrosos. **NUNCA** manipule, almacene o guarde gasolina u otro material combustible o sus vapores inflamable en las cercanías de este equipo o de ningún otro. Asegúrese de leer y acatar la información de las etiquetas del calentador de agua, así como las impresas en este manual. De no acatar estas instrucciones, podrían ocasionarse daños a la propiedad, heridas graves o la muerte.

¡Este calentador de agua solo debe usarse en **EXTERIORES!** No debe ser instalado en interiores o en espacios confinados.

Una fuente de aire que contenga hidrocarburos halogenados puede ser segura para respirar, pero cuando pasa a través de una llama de gas, libera elementos corrosivos que acortarán la vida de cualquier quemador de gas.

Los propelentes provenientes de latas de aerosol comunes o los gases de equipos de aire acondicionado y refrigeración son muy corrosivos después de pasar por una llama y por tanto no deben ser usados en los alrededores del calentador de agua.

Cuando la falla del calentador se debe a que estuvo operando en ambientes corrosivos, la garantía del mismo queda invalidada.

TENGA EN CUENTA: ESTE MODELO NO SE RECOMIENDA NI HA SIDO PRUBADO PARA NINGUNA INSTALACIÓN PERMANENTE O INTERIOR. ESTE MODELO FORMA PARTE DE NUESTRA SERIE PORTÁTIL PARA EXTERIORES Y DEBE QUITARSE Y ALMACENARSE EN UN LUGAR CALIENTE Y SECO DESPUÉS DE CADA USO. ESTE MANUAL Y TODO EL CONTENIDO ESTÁN SUJETOS A CAMBIOS SIN PREVIO AVISO. VISITE [SSTACK.COM](http://SSTACK.COM) PARA OBTENER LA ÚLTIMA VERSIÓN DEL MANUAL Y LA GARANTÍA.

# El Calentador de Agua sin Tanque Portátil

## BENEFICIOS Y USOS RECOMENDADOS

Este modelo es un calentador de agua sin tanque portátil, que utiliza gas propano líquido y es capaz de entregar de 1 a 1,5 galones de agua caliente por minuto a casi cualquier parte. Posee conexiones para tuberías estándar de 1/2" G y un adaptador a fin de utilizar una manguera de jardín común para el suministro de agua a la entrada. Mucha gente alrededor del mundo utiliza calentadores de agua sin tanque portátiles similares a este para usos recreacionales, debido a su seguridad y confiabilidad.

Para el suministro de gas requerido debe usarse un cilindro estándar de 20 libras de propano líquido (no incluido). Junto al calentador de agua sin tanque portátil este modelo viene un regulador aprobado por la CSA, una manguera. Si compra el combo este modelo recibirá además la bomba de agua EccoFlo 12v y un filtro.

El encendido automático se alimenta mediante 4 baterías "AA" (no incluidas). Cuando el agua comienza a fluir por el calentador de agua sin tanque, se enciende el quemador y ¡se comienza a producir agua caliente al instante! ¡No tiene luz piloto! La presión de agua ideal para la operación es de 20 a 80 PSI.

Este modelo posee un interruptor de inclinación incorporado que apaga el calentador de agua sin tanque de forma automática cada vez que se incline a más de 45% en cualquier dirección.

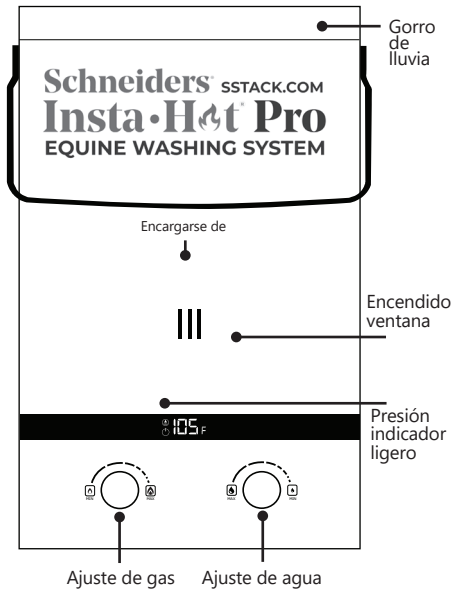

- Para el suministro de gas requerido debe usarse un cilindro estándar de 20 libras de propano líquido (no incluido). Los cilindros de propano líquido deben ser diseñados, fabricados, probados y marcados (o estampados) de acuerdo con las regulaciones del Departamento de Transporte de los Estados Unidos (DOT), o para uso en Canadá, los cilindros deben construirse y marcarse de acuerdo con las especificaciones para Cilindros, Esferas y Tubos para Transporte de Materiales Peligrosos, CSA B339.
- No almacene un cilindro de gas propano de repuesto debajo de o cerca de este equipo.
- Nunca llene el cilindro por encima de un 80% de su capacidad.

**⚠ Si la información indicada arriba no se sigue a cabalidad, podría ocurrir una muerte o herida grave.**

TENGA EN CUENTA: ESTE MODELO NO SE RECOMIENDA NI HA SIDO PROBADO PARA NINGUNA INSTALACIÓN PERMANENTE O INTERIOR. ESTE MODELO FORMA PARTE DE NUESTRA SERIE PORTÁTIL PARA EXTERIORES Y DEBE QUITARSE Y ALMACENARSE EN UN LUGAR CALIENTE Y SECO DESPUÉS DE CADA USO. ESTE MANUAL Y TODO EL CONTENIDO ESTÁN SUJETOS A CAMBIOS SIN PREVIO AVISO. VISITE SSTACK.COM PARA OBTENER LA ÚLTIMA VERSIÓN DEL MANUAL Y LA GARANTÍA.

## Empezando

1. Verifique si hay daños en el empaque. Los daños ocasionados en el transporte deben ser reportados inmediatamente.
2. Asegúrese de tener todas las partes.



Calentador de agua



Cobertor de lluvia



Manual y regulador

Todos los accesorios vienen con garantía de 30 días de parte del fabricante.



cant. 1 - Manguera para gas



cant. 1 - Paquete de accesorios

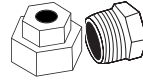

Adaptadores de agua convierten 1/2" G a 1/2" NPT

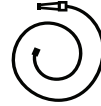

1 pulverizador y manguera

### Piezas Vendidas Por Separado

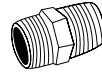

Conexión en T roscada de 3/4"

4 pilas "AA"  
(No incluido)

Boquilla hexagonal de 1/2" x 1/2"

Válvula de alivio de presión de 3/4"  
(Proporcionado únicamente en envíos canadienses)

## Ubicación

### ¡ESTE CALENTADOR DE AGUA SOLO DEBE USARSE EN EXTERIORES!

- Este modelo es para uso en exteriores y debe montarse en una pared vertical. No debe ser instalado en interiores o en espacios confinados. Asegúrese que la gente (en especial niños, discapacitados y ancianos) no toque la salida de agua caliente ni el tubo de escape El tubo de escape y la entrada de aire deben estar libres de obstrucciones y arbustos.
- El calentador de agua sin tanque debe ser instalado en un área ignífuga y lejos de cualquier material inflamable. Las distancias deberían ser como mínimo 4 pies (1,2 m) a la derecha e izquierda de los materiales inflamables y 6,75 pies (2,05 m) hacia el frente.
- El calentador de agua sin tanque debe instalarse en un área abierta donde las corrientes de vientos fuertes no sean prevalentes. Tome medidas para evitar vientos directos, lluvia y nieve.
- Asegúrese de que el calentador de agua sin tanque no se instale temporalmente en una ubicación donde pueda sufrir daños, por ejemplo, en una vía con vehículos en movimiento, en áreas anegadizas, etc.

## Conexiones de Agua y Gas

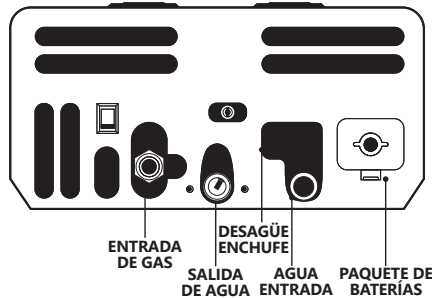

**⚠ Aviso:** la cinta aislante que se incluye en el paquete de accesorios debe usarse en las entradas y salidas de agua antes de conectar las mangueras de agua de la fuente o dispositivo de salida.

TENGA EN CUENTA: ESTE MODELO NO SE RECOMIENDA NI HA SIDO PRUBADO PARA NINGUNA INSTALACIÓN PERMANENTE O INTERIOR. ESTE MODELO FORMA PARTE DE NUESTRA SERIE PORTÁTIL PARA EXTERIORES Y DEBE QUITARSE Y ALMACENARSE EN UN LUGAR CALIENTE Y SECO DESPUÉS DE CADA USO. ESTE MANUAL Y TODO EL CONTENIDO ESTÁN SUJETOS A CAMBIOS SIN PREVIO AVISO. VISITE SSTACK.COM PARA OBTENER LA ÚLTIMA VERSIÓN DEL MANUAL Y LA GARANTÍA.

# Instalación Correcta

1. Coloque el cobertor de lluvia en la parte superior de su calentador de agua sin tanque portátil deslizándolo en las ranuras designadas para tal fin.
2. Si utiliza una manguera de jardín estándar, coloque el adaptador de 1/2" NPT a manguera en el punto marcado como "Water Input" (entrada de agua). Utilice cinta aislante o algún otro método aprobado para sellar las roscas a fin de garantizar un cierre hermético. Verifique que el filtro interno de la entrada de agua se encuentre limpio y en su lugar. Después de eso, conecte su entrada de agua o manguera de jardín.
3. Instale la línea de suministro de gas y el regulador al calentador de agua sin tanque portátil utilizando 2 llaves, una en el conector que va en el calentador de agua y otra en la línea de gas. **NO SOBRE APRIETE. ¡SI APRIETA DEMASIADO, SE PUEDE ROMPER EL REGULADOR DE GAS Y CAUSAR UNA FUGA!** Verifique fugas de gas antes de encender! Asegúrese que la conexión de gas este bien hecha y que el cilindro quede en posición vertical para que el vapor salga adecuadamente.
4. Conecte la manguera en el punto de salida de agua marcado como "Water Outlet". No sobre apriete. Si utiliza una válvula de alivio de presión, esta debe ir conectada primero y después de ella se debe conectar la manguera.
5. Instale cuatro baterías AA en el compartimiento de abajo a la izquierda en el calentador. Verifique que las baterías estén colocadas de forma correcta. Algunas partes adicionales se necesitan cuando se instala la válvula de alivio de presión. Ver pág. 8 para más detalles.
6. Use el soporte superior del calentador de agua sin tanque portátil para suspenderlo desde un tornillo de montaje capaz de cargar con 30 libras (13,60 Kg) Colóquelo a una altura cómoda, sin aplicar mucho esfuerzo en la manguera de gas ¡No lo deje suspendido por el asa! ¡No monte este calentador de agua sin tanque portátil de forma permanente!
7. Conecte un regulador de gas con manguera al tanque de propano líquido. Apriete el conector plástico con la mano solamente. **DEJE LA VÁLVULA DEL CILINDRO DE GAS EN LA POSICIÓN DE APAGADO (OFF).**

**⚠ ADVERTENCIA:** Si se usa con agua no potable, no calentar agua para consumo humano.

TENGA EN CUENTA: ESTE MODELO NO SE RECOMIENDA NI HA SIDO PROBADO PARA NINGUNA INSTALACIÓN PERMANENTE O INTERIOR. ESTE MODELO FORMA PARTE DE NUESTRA SERIE PORTÁTIL PARA EXTERIORES Y DEBE QUITARSE Y ALMACENARSE EN UN LUGAR CALIENTE Y SECO DESPUÉS DE CADA USO. ESTE MANUAL Y TODO EL CONTENIDO ESTÁN SUJETOS A CAMBIOS SIN PREVIO AVISO. VISITE SSTACK.COM PARA OBTENER LA ÚLTIMA VERSIÓN DEL MANUAL Y LA GARANTÍA.

## ⚠ Antes de llegar a la sección de USO:

Revise el área circundante en búsqueda de sustancias inflamables, tales como gasolina u otros vapores que puedan causar explosiones. ¡El escape de gas y la parte superior del calentador de agua sin tanque portátil se podrán CALIENTES! Asegúrese de que no haya objetos extraños alrededor del calentador de agua sin tanque portátil o que hayan caído sobre el mismo.

## Uso y Arranque

Este calentador de agua es para uso puntual y está diseñado para calentamiento temporal de agua. No debe ser conectado a una entrada de agua permanentemente o a un sistema de distribución de agua para brindar suministro a múltiples tomas.

Si el calentador de agua se usa con agua no potable, no consuma el agua. Este calentador de agua no discrimina los contaminantes y consumir el agua que calienta puede representar un riesgo para la salud.

**Advertencia: este modelo solamente está diseñado para uso recreacional y portátil. Este modelo no puede ser montado permanentemente de ninguna manera.**

1. Ajusta al valor más alto la perilla del regulador de agua en la parte frontal del calentador de agua sin tanque portátil.
2. Ajusta al valor más bajo la perilla del regulador de gas en la parte frontal del calentador de agua sin tanque portátil.
3. Asegúrese que el cilindro de gas esté en posición vertical y gire la válvula de gas del cilindro para abrirla completamente.
4. **¡SI SIENTE OLOR A GAS, CIERRE LA VÁLVULA DEL CILINDRO DE GAS PROPANO INMEDIATAMENTE!**
5. Encienda la fuente de alimentación de agua. Asegúrese de tener la presión de agua adecuada entre 20 y 80 PSI.
6. Se podrán escuchar algunos sonidos y en quemador se encenderá. En caso de que el quemador no encienda después de 5 segundos, apague el equipo y vaya a la sección de "Resolución de Fallas".
7. Cierre el suministro de gas y el de agua.
8. Para almacenamiento, desconecte las líneas de agua y gas del calentador de agua sin tanque portátil.
9. Drene el calentador de agua desatornillando el tapón de drenaje ubicado al fondo del calentador de agua sin tanque. Consulte la ubicación en la página 29

Cuando no lo esté usando, guarde el calentador de agua en un lugar seguro, tibio y seco.

**⚠ ADVERTENCIA: Si la temperatura ambiental está cerca del punto de congelación (32°F o 0°C), asegúrese de que el tapón de drenaje esté abierto y que el agua sea drenada del calentador de agua sin tanque portátil después de cada uso para evitar daños internos al calentador de agua. También será necesario que desconecte la línea de salida de agua para asegurar que toda el agua que quede en el intercambiador de calor sea drenada. Si el calentador de agua sin tanque portátil no se drena apropiadamente, el agua puede causar daños que podrían no ser reparables. Por favor verifique la información de garantía en nuestra página web [www.sstack.com](http://www.sstack.com) para más detalles en lo concerniente a temas de congelación.**

Este aparato debe ser instalado de acuerdo con los códigos locales y de no haberlos, con el Código Nacional de Gas Combustible ANSI Z223.1/NFPA 54, o Código de Instalación de Gas Natural y Propano, CSA B149.1, o Código de Almacenamiento y Manejo de Propano, CSA B149.2

### ⚠ ¡ADVERTENCIA!

ADAPTADOR DE MANGUERA DE GAS

EL CALENTADOR DE AGUA SIN TANQUE PORTÁTIL ESTE MODELO TIENE UN ADAPTADOR DE 1/2" A 3/8" INCORPORADO A SU ENTRADA DE GAS

POR FAVOR ASEGÚRESE QUE DICHO ADAPTADOR ESTÉ INSTALADO CORRECTAMENTE CON SELLADOR DE ROSCAS. UN ROLLO DE CINTA AISLANTE SE INCLUYE CON EL CALENTADOR DE AGUA.

PUEDEN SER NECESARIAS MÚLTIPLES VUELTAS DE SELLADOR PARA ASEGURAR UN AJUSTE SEGURO.

SIEMPRE VERIFIQUE SI HAY FUGAS DE GAS ANTES DE USAR EL CALENTADOR.

TENGA EN CUENTA: ESTE MODELO NO SE RECOMIENDA NI HA SIDO PROBADO PARA NINGUNA INSTALACIÓN PERMANENTE O INTERIOR. ESTE MODELO FORMA PARTE DE NUESTRA SERIE PORTÁTIL PARA EXTERIORES Y DEBE QUITARSE Y ALMACENARSE EN UN LUGAR CALIENTE Y SECO DESPUÉS DE CADA USO. ESTE MANUAL Y TODO EL CONTENIDO ESTÁN SUJETOS A CAMBIOS SIN PREVIO AVISO. VISITE [SSTACK.COM](http://SSTACK.COM) PARA OBTENER LA ÚLTIMA VERSIÓN DEL MANUAL Y LA GARANTÍA.

## Ajuste

La temperatura del agua que sale depende de la temperatura del agua que entra al calentador y de la cantidad de calor que se le aplica. Tenga extremo cuidado al configurar la temperatura de la salida de agua.

1. Gire la perilla del agua al máximo. Turn gas knob to min.
2. Gire la perilla de gas al mínimo.
3. Encienda el gas.
4. Encienda el agua.
5. Espere a escuchar una serie de chasquidos audibles.
6. Después de terminar
7. Apague el suministro de agua.
8. Apague el suministro de gas.
9. Desconecte las líneas de agua y gas.
10. Abra el tapón de drenaje Consulte la ubicación del tapón de drenaje en la página 29
11. Guarde el equipo en un lugar seguro, tibio y seco.

**⚠ ADVERTENCIA: NO ALTERE O CAMBIE EL SENSOR DE TEMPERATURA ORIGINAL DE ESTE CALENTADOR DE AGUA.**

**⚠ ADVERTENCIA: En caso de sobrecalentamiento o si la válvula de suministro de gas no cierra, apague la válvula de control de gas que va al aparato.**

**⚠ ADVERTENCIA: ¡EL CALENTADOR DE AGUA SIN TANQUE PORTÁTIL PUEDE PRODUCIR TERRIBLES QUEMADURAS!**

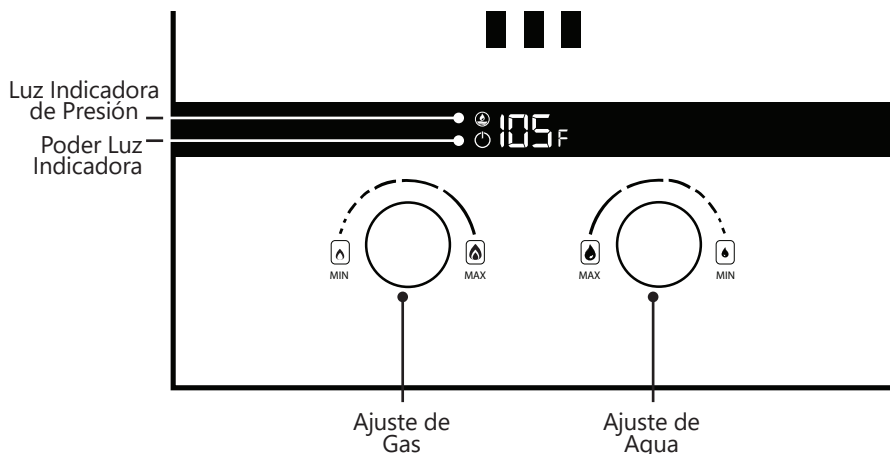

TENGA EN CUENTA: ESTE MODELO NO SE RECOMIENDA NI HA SIDO PROBADO PARA NINGUNA INSTALACIÓN PERMANENTE O INTERIOR. ESTE MODELO FORMA PARTE DE NUESTRA SERIE PORTÁTIL PARA EXTERIORES Y DEBE QUITARSE Y ALMACENARSE EN UN LUGAR CALIENTE Y SECO DESPUÉS DE CADA USO. ESTE MANUAL Y TODO EL CONTENIDO ESTÁN SUJETOS A CAMBIOS SIN PREVIO AVISO. VISITE SSTACK.COM PARA OBTENER LA ÚLTIMA VERSIÓN DEL MANUAL Y LA GARANTÍA.

## Funciones y Características

- **Ignición automática controlada por agua:** Una presión de agua de entre 20 y 80 PSI con caudal de 0.5 a 3.0 GPM abre el circuito de ignición proporcionando una fácil y conveniente operación.
- **Auto corte de protección:** esta protección corta el suministro de gas inmediatamente en caso de que el calentador se apague, a fin de reducir el riesgo de un escape de gas.
- Retire la válvula de drenaje a fin de evitar daños a las tuberías de agua o al regulador por causa del agua congelada.
- **Protección en contra de la combustión seca:** el calentador de agua sin tanque portátil cerrará el suministro de gas en caso de que el agua no esté fluyendo a través del mismo.

\*Lea la sección de mantenimiento acerca del procedimiento para drenar el calentador de agua sin tanque portátil completamente, a fin de evitar problemas relacionados con la congelación.

### INCREMENTO DE TEMPERATURA POR GPM

MODELO	Ajuste de Gas	.5 GPM	1.0 GPM	1.5 GPM	2.0 GPM	2.5 GPM	3.0 GPM
Insta-Hot Pro	Más alto	144 °	72 °	48 °	37.5 °	22.5 °	17 °
	Más bajo	51 °	25.5 °	16.5 °	13.5 °	6 °	5 °

**⚠ AVISO** - Los incrementos de temperatura en la tabla se calculan en base a un calentador de agua sin tanque en condiciones óptimas. Factores variables tales como instalaciones incorrectas o imperfectas y variabilidad en la temperatura del agua entrante pueden ocasionar resultados distintos.

### ESPECIFICACIONES TECNICAS - PORTATIL

Tipo de Gas	Propano Líquido
Modelo	Insta-Hot Pro
Presión de Agua	20-80 PSI
Entrada de Gas Nominal	70,000 Btu/hr
Presión de Gas en el Múltiple	11 in w.c. (2.74 kPa)
Encendido	Pulso eléctrico, Generado por Baterías AA (No se requiere conexión eléctrica)
Protecciones	Control de agua auto corte, encendido automático, protección anti combustión seca, protecciones contra sobrepresión, sobrecalentamiento y apagado repentino.
Dimensiones	19.1" x 11.9" x 7.1"
Peso	14.7 lbs.
Accesorios de Tubería	1/2" NPT, entrada / salida agua y gas

TENGA EN CUENTA: ESTE MODELO NO SE RECOMIENDA NI HA SIDO PROBADO PARA NINGUNA INSTALACIÓN PERMANENTE O INTERIOR. ESTE MODELO FORMA PARTE DE NUESTRA SERIE PORTÁTIL PARA EXTERIORES Y DEBE QUITARSE Y ALMACENARSE EN UN LUGAR CALIENTE Y SECO DESPUÉS DE CADA USO. ESTE MANUAL Y TODO EL CONTENIDO ESTÁN SUJETOS A CAMBIOS SIN PREVIO AVISO. VISITE SSTACK.COM PARA OBTENER LA ÚLTIMA VERSIÓN DEL MANUAL Y LA GARANTÍA.

## Inspección del Cobertor de Lluvia

Asegúrese de apagar la unidad y desconectar la fuente de agua antes de ejecutar cualquier tarea de limpieza o mantenimiento en este calentador de agua sin tanque. Aspire el polvo, tierra y pelusa los alrededores del calentador de agua sin tanque de forma regular Limpie el calentador de agua sin tanque y su panel frontal usando un paño húmedo y suave con solo unas gotas de detergente. Pase el trapo con cuidado en las superficies de la unidad Limpie cualquier resto de humedad con un paño suave y seco.

## Almacenamiento

Cuando no esté en uso, su calentador de agua sin tanque portátil debería quedar almacenado en un área con climatización de ambiente.

**⚠ ADVERTENCIA: Este aparato no debe guardarse en condiciones de congelación (temperaturas por debajo de 32°F / 0°C). Esto podría causar daños internos.**

**Al terminar de usarlo, prepare el calentador de agua para su almacenamiento:**

1. Apague el suministro de agua y de gas. Desconéctelos del calentador de agua
2. Desatornille la válvula de drenaje (vástago cilíndrico acanalado al lado de la válvula de entrada de agua) para asegurar el drenaje del agua.
3. Retire el filtro al final de la tubería de entrada de agua y límpielo. Vuelva a colocar el filtro después de limpiarlo. (Vea la sección de limpieza y mantenimiento arriba para más instrucciones)
4. Guarde el calentador de agua sin tanque en un área con ambiente controlado.

Cuando el calentador de agua sin tanque no está en uso, pero permanece conectado con el cilindro de gas propano, ambos deben guardarse en exteriores, en espacios bien ventilados, fuera del alcance de los niños, nunca dentro de un edificio, garaje o cualquier otra área cerrada.

El almacenamiento del calentador de agua sin tanque en el interior está permitido solo si el cilindro está desconectado y retirado del calentador de agua.

Se puede guardar el calentador de agua sin tanque en interiores si y solo si el cilindro está desconectado y es colocado aparte del calentador de agua.

Los cilindros de gas propano deben guardarse en exteriores, en espacios bien ventilados, fuera del alcance de los niños, nunca dentro de un edificio, garaje o cualquier otra área cerrada.

## Limpieza del Filtro de Agua

Asegúrese que la unidad esté apagada.

5. Desconecte la fuente de agua del calentador.
6. Ubique el filtro al final de la tubería de entrada de agua y retirelo cuidadosamente con un destornillador.
7. Enjuague el filtro en un fregadero o lávelo con una manguera para quitarse el sucio.
8. Coloque nuevamente el filtro al final de la tubería de entrada de agua.
9. Reconecte la fuente de agua del calentador y enciéndalo.
10. Limpie el filtro de agua una vez al mes.

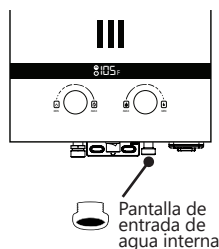

TENGA EN CUENTA: ESTE MODELO NO SE RECOMIENDA NI HA SIDO PROBADO PARA NINGUNA INSTALACIÓN PERMANENTE O INTERIOR. ESTE MODELO FORMA PARTE DE NUESTRA SERIE PORTÁTIL PARA EXTERIORES Y DEBE QUITARSE Y ALMACENARSE EN UN LUGAR CALIENTE Y SECO DESPUÉS DE CADA USO. ESTE MANUAL Y TODO EL CONTENIDO ESTÁN SUJETOS A CAMBIOS SIN PREVIO AVISO. VISITE SSTACK.COM PARA OBTENER LA ÚLTIMA VERSIÓN DEL MANUAL Y LA GARANTÍA.

# Purga de su Calentador de Agua

Se recomienda encarecidamente que limpie su calentador de agua portátil sin tanque cada 6 meses para asegurarse de que funcione de la manera más eficiente posible. La exposición al agua sin filtrar puede aumentar las posibilidades de que se acumulen depósitos de sarro, cal u óxido.

Para ello te recomendamos utilizar el Descalcificador EZ-Flush Sistema para eliminar cualquier acumulación y sedimento no deseados.

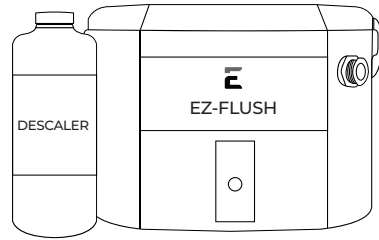

**⚠ PELIGRO:** Antes de desconectar el suministro de agua, verifique que nadie quedará expuesto ante posibles quemaduras con el agua caliente que se liberará en el proceso. El agua puede estar lo suficientemente caliente como para crear un riesgo de quemaduras graves. Se debe liberar el agua adecuadamente hacia un drenaje para prevenir heridas o daños a la propiedad.

**⚠ PELIGRO:** Mientras más caliente esté el agua, mayor será el riesgo de quemaduras.

**⚠ PELIGRO:** De no cumplir con las rutinas de mantenimiento preventivo recomendadas se podría afectar el correcto funcionamiento del calentador de agua, causando a futuro peligros potenciales relacionados con el monóxido de carbono, temperaturas excesivas del agua y demás condiciones inseguras.

De recibir el mantenimiento apropiado, su calentador de agua le entregará años de servicio sin problemas. Se recomienda hacer inspecciones periódicas al quemador, filtros de agua y al escape de gases, siempre por parte de personal calificado en reparación de aparatos de gas.

Se sugiere al usuario establecer un programa de mantenimiento preventivo.

Inspeccione el área alrededor del calentador de agua sin tanque para asegurar un ambiente de operación seguro. Mantenga el área del calentador de agua despejada y libre de materiales combustibles como gasolina y otros líquidos o gases inflamables. Revise que el calentador de agua sin tanque no ha sufrido daños. Si tiene algún daño o algún golpe, contacte al personal de servicio para verificar la correcta operación.

Revise si hay sonidos anormales durante la operación normal del calentador de agua.

Se debe verificar todas las tuberías en búsqueda de fugas de agua o de gas. Consulte la página 4 del presente manual para más instrucciones acerca de la prueba de fugas.

La toma de aire y el filtro del suministro de agua fría deben limpiarse mensualmente. Consulte la sección de limpieza y mantenimiento para más instrucciones.

**NO opere el calentador de agua sin tanque en caso de que sienta que algo no anda bien con la unidad.**

**NO permita a los niños operar o manipular la unidad.**

TENGA EN CUENTA: ESTE MODELO NO SE RECOMIENDA NI HA SIDO PRUBADO PARA NINGUNA INSTALACIÓN PERMANENTE O INTERIOR. ESTE MODELO FORMA PARTE DE NUESTRA SERIE PORTÁTIL PARA EXTERIORES Y DEBE QUITARSE Y ALMACENARSE EN UN LUGAR CALIENTE Y SECO DESPUÉS DE CADA USO. ESTE MANUAL Y TODO EL CONTENIDO ESTÁN SUJETOS A CAMBIOS SIN PREVIO AVISO. VISITE SSTACK.COM PARA OBTENER LA ÚLTIMA VERSIÓN DEL MANUAL Y LA GARANTÍA.

# NO RETORNAR A LA TIENDA

Visite nuestro servicio de asistencia técnica en [sstack.com](http://sstack.com) o contáctenos por teléfono al 800-365-1311 si tiene algún problema.

## Guía de Resolución de Fallas

### El calentador de agua sin tanque portátil no arranca, ni se oye ningún sonido durante el arranque:

1. Lo primero que se debe verificar es que la entrada de agua se encuentre conectada al punto "derecho" del calentador de agua sin tanque portátil. Si las conexiones de entrada y salida están invertidas, el equipo no funcionará. La conexión de entrada va en la toma que está más hacia la derecha y la de salida va en el medio.
2. El interruptor de encendido (ON-OFF) debe tener presionado el signo negativo (-).
3. Asegúrate de tener las baterías cargadas y de que las mismas estén en la posición correcta.
4. Asegúrate de tener como mínimo 25 PSI de presión de agua constante. La principal razón para que el calentador de agua sin tanque portátil no encienda es no tener suficiente presión de agua.
5. Verifique las conexiones eléctricas internas del calentador de agua sin tanque portátil para asegurarse de que ninguna se haya desconectado durante el proceso de transporte. Asegúrate de que el gas esté desconectado y que el interruptor de encendido esté en la posición de apagado (OFF). La cubierta frontal está sostenida por 8 tornillos:

Tarriba de la ventanilla de ventilación, 2 en la parte superior trasera del cobertor de lluvia, 2 en la parte de abajo y 2 arriba, por debajo del cobertor de lluvia. Las perillas son removibles. Todo el cableado tiene conectores plásticos. Todos son visibles sin tener que desarmar mucho el calentador de agua portátil. Será obvio detectar si algún cable se desconectó por accidente.

### NOTA: Llama a servicio al cliente al 800-365-1311 en caso de no estar seguro de como quitar la cubierta frontal.

6. Es posible que el regulador de agua se haya obstruido con residuos o material epóxico. Verifica el filtro de la entrada de agua en búsqueda de residuos. También puedes conectar tu fuente de entrada de agua a la salida del calentador, a fin de drenarlo y destapar cualquier posible obstrucción.
7. Si después de chequear todo el calentador de agua sigue sin funcionar, puedes intentar hacer un ajuste de la presión de agua de la siguiente manera: Si miras hacia arriba desde el fondo del calentador de agua sin tanque portátil, podrás observar 2 orificios ovalados en la carcasa. El que está más hacia la derecha da hacia el regulador de agua y si te fijas podrás ver dos tornillos Phillips a través de él. Gira el tornillo que está más a la derecha de 1/4 a 1/2 vuelta. Esto permitirá que el calentador de agua sin tanque portátil trabaje a una menor presión, al restringir el flujo.
8. Existe una prueba simple que podemos ayudarte a realizar si no sabes con certeza si tienes suficiente presión de agua. Por favor ponte en contacto con el centro de servicio al cliente de Schneiders en [www.sstack.com](http://www.sstack.com) o contáctanos por correo electrónico a [service@sstack.com](mailto:service@sstack.com) para conocer más consejos para resolución de problemas.
9. Los cilindros de gas propano se contaminan con aire algunas veces, en especial cuando se llena un tanque nuevo por primera vez. Completa el ciclo del calentador de agua sin tanque portátil apagándolo y encendiéndolo varias veces (5) con el interruptor de la regadera a fin de purgar el aire del gas.
10. En caso de que un calentador de agua sin tanque portátil falle al encender o no pueda permanecer encendido después de 10 ciclos, visítanos en [service@sstack.com](http://service@sstack.com) o contáctanos por correo electrónico a [service@sstack.com](mailto:service@sstack.com) para conocer más consejos para resolución de problemas.

TENGA EN CUENTA: ESTE MODELO NO SE RECOMIENDA NI HA SIDO PROBADO PARA NINGUNA INSTALACIÓN PERMANENTE O INTERIOR. ESTE MODELO FORMA PARTE DE NUESTRA SERIE PORTÁTIL PARA EXTERIORES Y DEBE QUITARSE Y ALMACENARSE EN UN LUGAR CALIENTE Y SECO DESPUÉS DE CADA USO. ESTE MANUAL Y TODO EL CONTENIDO ESTÁN SUJETOS A CAMBIOS SIN PREVIO AVISO. VISITE [SSTACK.COM](http://SSTACK.COM) PARA OBTENER LA ÚLTIMA VERSIÓN DEL MANUAL Y LA GARANTÍA.

# Continuación de la Guía de Resolución de Fallas...

## El calentador de agua sin tanque portátil no arranca, pero se oyen clics durante el arranque:

1. El calentador de agua sin tanque portátil requiere como mínimo un caudal de .75 GPM y una presión de 25 PSI. Nota: la presión de agua que se menciona está en su punto más bajo dentro de los parámetros de operación. Si está usando una bomba de 12/18/120 voltios, necesitará una presión sostenida de agua de aproximadamente 25 a 60 PSI. Vea el ajuste en la sección previa.
2. Viento fuerte: por razones de seguridad, el calentador sin tanque no arrancará en vientos sostenidos. Para esos casos, deberá colocar el calentador de agua sin tanque en una ubicación alternativa.
3. Sin gas, o con poco gas. Los cilindros de gas propano se contaminan con aire algunas veces. En especial cuando se llena un tanque nuevo por primera vez. Complete el ciclo del calentador de agua sin tanque portátil apagándolo y encendiéndolo varias veces con el interruptor varias veces (5) a fin de purgar el aire contenido en el cilindro.
4. Uno de los sensores de encendido (o ignición) está doblado o muy cerca del quemador. Revise para descartar si los pines de ignición del sensor de calor están completamente verticales y que están a 90 grados de la parte trasera de la caja. Si no están derechos (por ejemplo, se encuentran a 45 grados) las puedes enderezar con un alicate. Por favor visita [service@sstack.com](mailto:service@sstack.com) o llama al 1-800-365-1311 para asesoría en ese particular.
5. El cable del sensor de gas se puede haber aflojado o ya se desconectó. Por favor visita [service@sstack.com](mailto:service@sstack.com) o llama al 1-800-365-1311 para asesoría en ese particular.

## El agua no se calienta lo suficiente:

1. Asegúrese de no estar usando el calentador de agua sin tanque portátil a más de 2,000 pies (609 metros aproximadamente). Se ha probado su funcionamiento hasta 2,000 pies, así que recomendamos usarlo por debajo de esa altura. Por cada 1000 pies de altura por encima de los 2000 pies, la eficiencia del equipo disminuirá en un 10%.
2. Asegúrese de tener la perilla de gas al máximo y la de agua un poco por arriba del mínimo. Mientras menos agua fluya por el calentador de agua, este podrá llevarla a mayor temperatura. Por favor note: la temperatura del agua de entrada tiene mucho que ver con la máxima temperatura que se puede alcanzar a la salida. Mientras más fría sea el agua que entra, más bajas serán las temperaturas alcanzables a la salida. Deberás ajustar las perillas de agua caliente y fría a fin de contrarrestar la acción del agua más fría a la entrada. Factores variables tales como instalaciones incorrectas o imperfectas y variabilidad en la temperatura del agua entrante pueden ocasionar resultados distintos.
3. Observa dentro de los paneles de visualización (3 ventanillas en la cubierta frontal) si se puede ver una llama azul. Si la llama es amarilla, podría haberse roto un regulador de gas. **NO INTENTE** usar el calentador de agua sin tanque portátil si sospecha que se rompió el regulador de gas. Visite [service@sstack.com](mailto:service@sstack.com) o llame 1-800-365-1311 para asesoría en ese particular.

## El agua fluye, pero no sale caliente:

1. Asegúrese que tanto el suministro como la salida de agua se encuentren conectados correctamente. La fuente de suministro de agua debería estar conectada a la entrada (ubicada del lado derecho) debería estar conectado en la salida de agua (ubicada en el centro).
2. Asegúrese de tener la presión de agua adecuada de por lo menos 25 PSI sostenidos.
3. Asegúrese de tener el gas adecuado en su cilindro de propano y de que el regulador de gas está correctamente conectado al calentador de agua sin tanque portátil.
4. Se requieren baterías frescas para producir la chispa de ignición. Asegúrese que las baterías estén alineadas en la polaridad correcta (+/-): la parte plana de la batería debe estar donde queda el resorte en el compartimiento de baterías.

## El calentador de agua sin tanque portátil no permanece encendido:

1. El calentador de agua sin tanque portátil requiere como mínimo un caudal de .75 GPM y una presión de 25 PSI. para activarse y aproximadamente unos 25 PSI para mantenerse en operación. Considere su fuente de agua: ¿Está usando una bomba para extraer el agua desde una fuente de suministro? Asegúrese de que la bomba que está usando es capaz de proporcionar la presión de agua sostenida para activar el calentador de agua y mantenerlo en operación.
2. Asegúrese que las baterías estén cargadas y alineadas en la polaridad correcta (+/-): la parte plana de la batería debe estar donde queda el resorte en el compartimiento de baterías.

TENGA EN CUENTA: ESTE MODELO NO SE RECOMIENDA NI HA SIDO PRUBADO PARA NINGUNA INSTALACIÓN PERMANENTE O INTERIOR. ESTE MODELO FORMA PARTE DE NUESTRA SERIE PORTÁTIL PARA EXTERIORES Y DEBE QUITARSE Y ALMACENARSE EN UN LUGAR CALIENTE Y SECO DESPUÉS DE CADA USO. ESTE MANUAL Y TODO EL CONTENIDO ESTÁN SUJETOS A CAMBIOS SIN PREVIO AVISO. VISITE [SSTACK.COM](http://SSTACK.COM) PARA OBTENER LA ÚLTIMA VERSIÓN DEL MANUAL Y LA GARANTÍA.

# Construcción y Partes

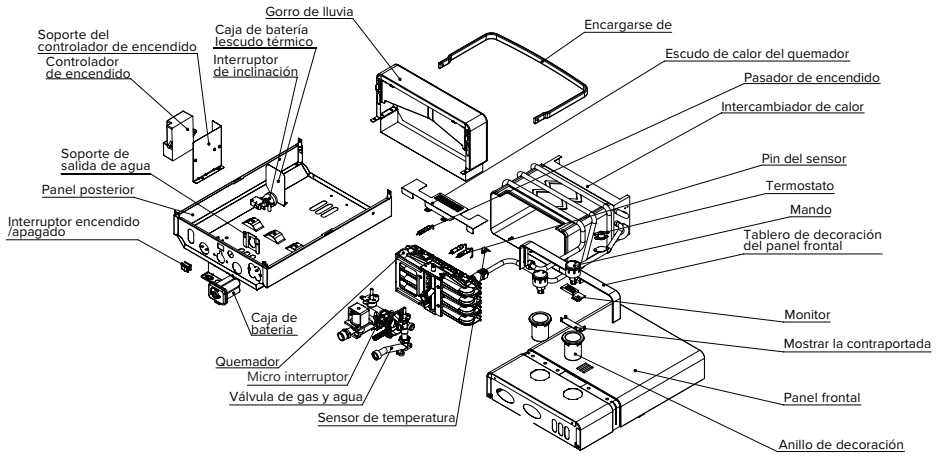

Delantero

Lado

Parte Superior

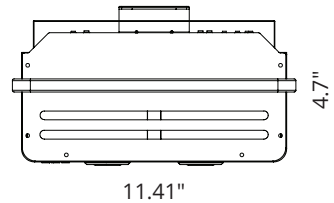
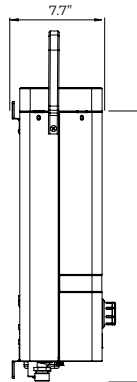
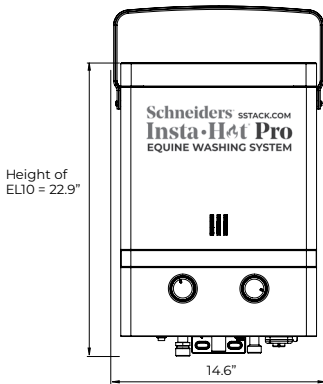

Peso: 14.7 lbs.

TENGA EN CUENTA: ESTE MODELO NO SE RECOMIENDA NI HA SIDO PRUBADO PARA NINGUNA INSTALACIÓN PERMANENTE O INTERIOR. ESTE MODELO FORMA PARTE DE NUESTRA SERIE PORTÁTIL PARA EXTERIORES Y DEBE QUITARSE Y ALMACENARSE EN UN LUGAR CALIENTE Y SECO DESPUÉS DE CADA USO. ESTE MANUAL Y TODO EL CONTENIDO ESTÁN SUJETOS A CAMBIOS SIN PREVIO AVISO. VISITE SSTACK.COM PARA OBTENER LA ÚLTIMA VERSIÓN DEL MANUAL Y LA GARANTÍA.

# Cableado Eléctrico

Esta conexión es solamente para baterías de bajo voltaje o para corriente directa. No la conecte a 120 o 240 voltios.

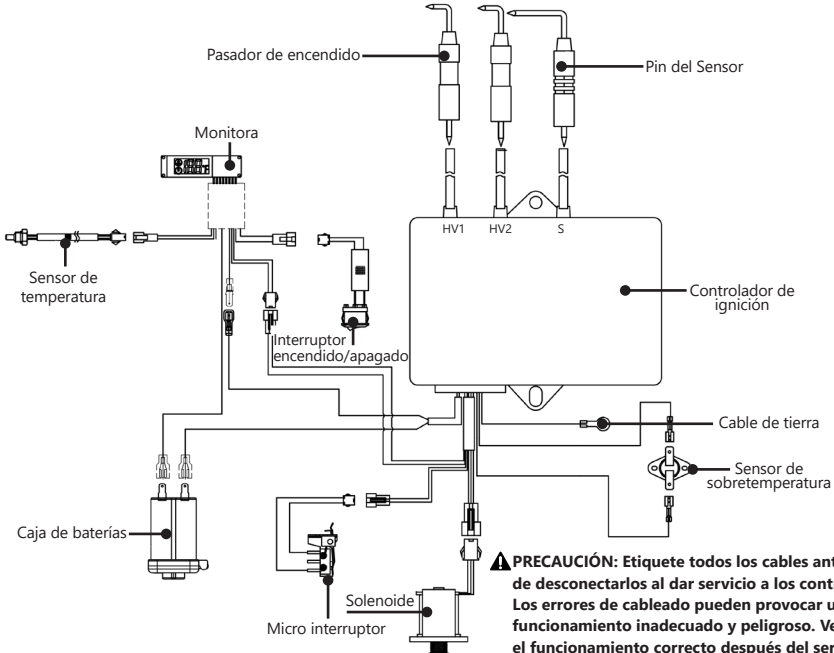





**⚠ PRECAUCIÓN:** Etiquete todos los cables antes de desconectarlos al dar servicio a los controles. Los errores de cableado pueden provocar un funcionamiento inadecuado y peligroso. Verificar el funcionamiento correcto después del servicio.

**⚠ AVISO -** Si fuese necesario reemplazar alguno de los cables originales, utilice el mismo tipo de cable o un equivalente con la misma resistencia a temperatura.

## Partes de Repuesto

Para comprar otras partes disponibles de su Insta-Hot Pro, visite [www.sstack.com](http://www.sstack.com) o llame al 1-800-365-1311.

PARTE DE REPUESTO	SKU	PARTE DE REPUESTO	SKU
 Caja de baterías y Paquete de Control	501026	 Paquete de Accesorios	201032
 Adaptador de 1/2" NPT a Manguera de Jardín	502028	 Válvula de Alivio de Presión	JPRV12
 Manguera y Regulador de Gas	502005		

TENGA EN CUENTA: ESTE MODELO NO SE RECOMIENDA NI HA SIDO PRUBADO PARA NINGUNA INSTALACIÓN PERMANENTE O INTERIOR. ESTE MODELO FORMA PARTE DE NUESTRA SERIE PORTÁTIL PARA EXTERIORES Y DEBE QUITARSE Y ALMACENARSE EN UN LUGAR CALIENTE Y SECO DESPUÉS DE CADA USO. ESTE MANUAL Y TODO EL CONTENIDO ESTÁN SUJETOS A CAMBIOS SIN PREVIO AVISO. VISITE [SSTACK.COM](http://SSTACK.COM) PARA OBTENER LA ÚLTIMA VERSIÓN DEL MANUAL Y LA GARANTÍA.

# SCHNEIDER'S

## Información De Garantía Limitada

### Modelo (s): Insta-Hot Pro Calentador de Agua Sin Tanque Portátil

#### I. GARANTÍA LIMITADA

Sujeto a los términos expresados a continuación, Schneider's proporciona esta garantía limitada (la "Garantía limitada") para cubrir los siguientes Productos y Componentes cubiertos:

NOMBRE DEL PRODUCTO	COMPONENTES CUBIERTOS
Insta-Hot Pro Calentador de Agua Sin Tanque Portátil	Insta-Hot Pro Calentador de Agua Sin Tanque Portátil: accesorios, alcachofa de la ducha, regulador de gas y manguera, accesorios de ajuste, manguera de jardín de conexión rápida, y equipo de montaje.

el Producto permanezca en el sitio de la instalación original.

#### II. PERÍODO DE GARANTÍA LIMITADA

El plazo de esta Garantía Limitada (el "Período de Garantía") comienza en la fecha de compra y termina como se establece a continuación

##### 2 AÑOS DE GARANTÍA

Los componentes cubiertos, a excepción del Intercambiador de Calor, en el Producto están garantizados por Schneider's por un período de dos (2) años a partir de la fecha de compra siempre y cuando se instale de acuerdo con las Instrucciones de Instalación y Operación de Schneider's.

##### 5 AÑOS DE GARANTÍA

El Intercambiador de Calor en el Producto está garantizado por Schneider's por un período de cinco (5) años a partir de la fecha de compra, siempre y cuando se encuentre instalado de acuerdo con las instrucciones de instalación y funcionamiento de Schneider's.

##### 30 DÍAS DE GARANTÍA

Todos los accesorios que se han proporcionado sin costo con el Producto están garantizados por Schneider's por un período de treinta (30) días a partir de la fecha de compra, siempre y cuando hayan sido instalados de acuerdo con las Instrucciones de instalación y operación de Schneider's.

#### III. COBERTURA DE GARANTÍA

Si, durante el período de garantía, un componente del Producto falla debido a un defecto de fabricación, Schneider's reparará, reemplazará o reembolsará el Producto al Propietario bajo la discreción exclusiva de Schneider's y según lo que considere apropiado el Equipo de soporte de Schneider's. Como se establece en la Sección IV, el Propietario puede ser responsable de todos los cargos de envío, transporte y maniobra, así como de todas las tarifas y costos asociados con el servicio de garantía, incluidos, entre otros, todos los costos de mano de obra y otros costos involucrados en llamadas de diagnóstico o en la desinstalación, reparación, mantenimiento o reemplazo de cualquier componente. La única responsabilidad de Schneider's bajo esta Garantía Limitada es reparar, reemplazar o reembolsar el costo del Producto a discreción exclusiva de Schneider's. En el caso de que ya no se encuentre disponible el componente exacto a reemplazar, Schneider's proporcionará, a su elección, un componente sustituto que Schneider's considere adecuado para el Producto. Si el Propietario informa un problema posterior con cualquier componente cubierto en el Producto, el Propietario puede ser responsable de retener el(los) componente(s) dañados durante 90 días después de que sea presentado el reclamo de garantía y deberá entregar el (los) componente(s) a solicitud de Schneider's.

Tanto Schneider's como el Propietario del Producto están sujetos a esta Garantía Limitada.

#### IV. HACER UN RECLAMO DE GARANTÍA

Para realizar un reclamo de garantía a través de esta Garantía Limitada, el Propietario debe comunicarse con el equipo de Servicio de Atención al Cliente de Schneider's a la casilla [www.Sstack.com](http://www.Sstack.com), programar una llamada o chat en línea en la página de soporte de Schneider's ingresando a [www.Sstack.com](http://www.Sstack.com). Queda a la absoluta discreción de Schneider's cuando se realizará la reparación, reemplazo o reembolso.

Cualquier devolución para reembolso debe ser aprobada por el equipo de Servicio al Cliente de Schneider's antes de enviar el Producto a Schneider's. Por favor, consulte la Política de Devolución para Reparación o Reembolso incluida con el Producto

Dentro de los primeros 45 días de la compra, Schneider's cubrirá todos los costos de envío terrestres para problemas relacionados con la garantía dentro de los Estados Unidos y Canadá, excluyendo Alaska, Hawái y cualquier lugar fuera de los Estados Unidos y Canadá continental. Después de los 45 días posteriores a la compra, el Propietario es responsable de todos los envíos a Schneider's, independientemente de la razón o circunstancia.

Schneider's cubrirá los gastos de envío relacionados con la garantía al devolver el Producto al Propietario después de la reparación/inspección. El método para el envío relacionado con la garantía estará basado de manera equivalente con el proveedor a discreción exclusiva de Schneider's.

Qué información necesitará para procesar su reclamo de garantía:

- Comprobante de compra
- Número de serie
- Fotos de la instalación
- Fotos del sector dañado (Si lo hay)

Todos los envíos de cualquier tipo de producto que lleguen a Schneider's por cualquier motivo deben tener un número de Autorización de Devolución de Mercancías (Siglas "RGA" en inglés). Por favor, póngase en contacto con Schneider's para obtener un número RGA antes de hacer cualquier envío a Schneider's. De lo contrario, podría resultar en la pérdida del Producto. Schneider's no será responsable del reemplazo debido, pérdida o daño si estos pasos no son realizados correctamente.

Cualquier devolución a Schneider's debe enviarse en el embalaje original. Si su producto devuelto no tiene el embalaje original y/o le falta alguno de los componentes que venían con el producto, habrá una tarifa de reposición no negociable del 15%

# SCHNEIDER'S

## Información De Garantía Limitada

### Modelo (s): Insta-Hot Pro Calentador de Agua Sin Tanque Portátil

#### V. EXCLUSIÓN DE GARANTÍAS Y RESPONSABILIDAD POR DAÑOS

A EXCEPCIÓN DE LO DISPUESTO EN ESTA GARANTÍA LIMITADA, SCHNEIDER'S NO OFRECE NINGUNA GARANTÍA, EXPRESA O IMPLÍCITA, A NADIE EN CUANTO A IDONEIDAD PARA CUALQUIER PROPOSITO, COMERCIABILIDAD, DISEÑO, CONDICIÓN, CAPACIDAD, RENDIMIENTO O CUALQUIER OTRO ASPECTO DEL PRODUCTO O SU MATERIAL O MANO DE OBRA. TODAS LAS GARANTÍAS IMPLÍCITAS QUE PUEDAN EXISTIR, A PESAR DE ESTE DESCARGO DE RESPONSABILIDAD, SE LIMITAN A LA DURACIÓN DE ESTA GARANTÍA LIMITADA. ESTA GARANTÍA LIMITADA SE REALIZA EN LUGAR DE TODAS LAS DEMÁS GARANTÍAS, REPRESENTACIONES, CONDICIONES, OBLIGACIONES O RESPONSABILIDADES, EXPRESAS O IMPLÍCITAS.

SCHNEIDER'S NO SERÁ RESPONSABLE, YA SEA POR CONTRATO O AGRAVIO, POR CUALQUIER DAÑO DIRECTO, INDIRECTO, INCIDENTAL O CONSECUENTE, O CUALQUIER PÉRDIDA, DAÑO O LESIÓN A PERSONAS, INCLUIDA LA MUERTE, LA PROPIEDAD O LAS COSAS, O POR DAÑOS DE CUALQUIER TIPO O NATURALEZA, INCLUIDA LA INTERRUPCIÓN DEL NEGOCIO, INCONVENIENTE O PÉRDIDA DE GANANCIAS ANTICIPADAS O AHORROS OCASIONADOS POR O QUE SURJAN DEL USO, MAL USO, NO USO, REPARACIÓN, SUSTITUCIÓN O RETRASO EN LA ENTREGA DEL PRODUCTO. SCHNEIDER'S NO SERÁ RESPONSABLE DEL COSTO DE CUALQUIER TRABAJO REALIZADO POR EL COMPRADOR U OTROS PARA EL PRODUCTO.

Esta Garantía Limitada otorga derechos legales específicos. Algunas jurisdicciones no permiten la exclusión o limitación de garantías implícitas o daños incidentales o consecuentes. En tales jurisdicciones, las limitaciones o exclusiones no se aplican al Propietario. El Propietario también puede tener otros derechos que pueden variar según la jurisdicción.

#### VI. EXCLUSIONES

Las siguientes exclusiones se aplican a esta Garantía Limitada:

1. No se brindará una reparación, reemplazo o reembolso bajo esta Garantía Limitada a menos que el Producto que contenga el componente defectuoso esté instalado y mantenido correctamente de acuerdo con el Manual de Instalación y el Manual de Uso y Cuidado de Schneider's y de conformidad con todas las leyes, regulaciones, códigos, políticas y requisitos de licencia federales, estatales / provinciales y locales aplicables. Cualquier abuso, mal uso, alteración, negligencia o mala aplicación del Producto hará que esta Garantía Limitada sea nula y sin efecto.
2. No se brindará una reparación, reemplazo o reembolso si el Producto se daña por servicios realizados por proveedores de servicios externos que no pertenezcan a Schneider's.
3. Schneider's no es responsable de ningún gasto que surja de los servicios de mano de obra, incluidos, entre otros, los servicios de instalación o eliminación debido a un reclamo de garantía.
4. No se brindará una reparación, reemplazo o reembolso si el Producto se utiliza en un circuito de circulación de agua caliente, en serie con un sistema de circulación, donde se incorpora un sistema de recirculación bajo demanda, o en cualquier otro entorno corrosivo o destructivo donde el Producto no está destinado a ser utilizado como se establece en el Manual de Instalación y el Manual de Uso y Cuidado de Schneider's.
5. No se brindará una reparación, reemplazo o reembolso si el Producto se daña como resultado de una instalación inadecuada, incluidos materiales de ventilación inadecuados, tamaño, longitud, elevación, drenaje por condensación o flujo de aire inadecuado.
6. No se brindará una reparación, reemplazo o reembolso si el Producto está dañado como resultado de un uso inadecuado, incluido el congelamiento dentro de la unidad o la tubería circundante, el tamaño incorrecto de la aplicación, la acumulación de incrustaciones o la presión incorrecta de gas y / o agua.
7. Este Producto no deberá ser utilizado como calentador de piscina o spa. El uso del Producto como calentador de piscina o spa se considerará un uso indebido y hará que esta Garantía Limitada quede nula y sin efecto.
8. No se brindará una reparación, reemplazo o reembolso si el Producto se daña por el uso de agua de pozo no potable, no tratada o mal tratada, o agua con altos niveles de pH o niveles de dureza superiores a 12 granos por galón (200 mg / L).
9. No se brindará una reparación, reemplazo o reembolso bajo esta Garantía Limitada si el número de serie original en el Producto ha sido eliminado o alterado de una manera que hace que el número de serie no se pueda leer fácilmente.
10. Schneider's no pagará los costos de electricidad o combustible, ni los aumentos en los costos de electricidad o combustible, por ningún motivo, incluido el uso adicional o inusual de calor eléctrico suplementario.
11. Schneider's no será responsable de ningún incumplimiento o retraso en el rendimiento bajo esta Garantía Limitada causado por cualquier factor o contingencia fuera de su control.

#### VI. MISCELÁNEOS

Ningún agente, empleado o representante de Schneider's tiene autoridad para vincular a Schneider's a ninguna representación o garantía relacionada con el Producto que no esté contenida en esta Garantía Limitada. Schneider's se reserva el derecho y la autoridad para cambiar, modificar o alterar esta garantía en cualquier momento.

Para clientes con garantía para el hogar

A menudo, la garantía de su hogar ayudará a cubrir algunas de las tarifas relacionadas con sus electrodomésticos, como su calentador de agua. Asegúrese de consultar con la compañía de garantía de su hogar para obtener ayuda antes de comunicarse con Schneider's.

Schneiders® SSTACK.COM  
**Insta·Hot<sup>®</sup> Pro**  
EQUINE WASHING SYSTEM

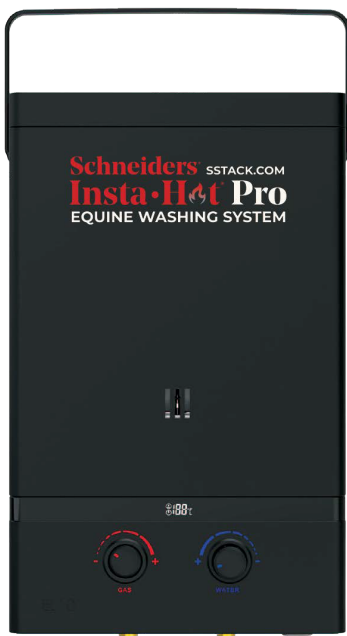

**SYSTÈME DE LAVAGE DE CHEVAUX\***  
**CHAUFFE-EAU PORTABLE SANS RESERVOIR INSTRUCTIONS**  
**D'INSTALLATION, D'UTILISATION ET D'ENTRETIEN**

Fabrique Exclusivement Pour:

**Schneiders®**

\*Réservoir de propane non inclus

\*Panier vendu séparément chez Schneider's: 800.365.1311 Je Sstack.com

# SVP CONSERVER CE MANUEL POUR UN USAGE FUTUR

**! AVERTISSEMENT**



**RISQUE DE MONOXYDE DE CARBONE**

Cet appareil peut produire du monoxyde de carbone qui est sans odeur. L'utiliser dans un espace fermé peut causer votre décès. N'utilisez jamais cet appareil dans des endroits comme un campeur, une tente, une auto ou une maison.

**! MISE EN GARDE**



**Les vapeurs des liquides inflammables peuvent exploser ou brûler et causer des brûlures ou des décès.**

Ne pas utiliser ou entreposer les produits inflammables comme l'essence, les solvants ou les adhésifs dans la même pièce ou près du chauffe-eau.

Garder ces produits:

1. Loin du chauffe-eau
2. Dans de contenants adéquats
3. Légèrement fermés
4. Hors de la portée des enfants

Le chauffe-eau a une flamme de brûleur principale:

1. qui peut être active en tout temps
2. qui va produire des vapeurs inflammables

**Celles-ci:**

1. Ne sont pas perceptibles
2. Sont plus lourdes que l'air
3. Demeurent longtemps sur le sol.
4. Peuvent se propager à d'autres pièces jusqu'au brûleur principal

**Installation:**

Ne pas installer le chauffe-eau où des produits inflammables seront rangés ou utilisés, à moins que la flamme du brûleur principal soit à au moins 18 po au-dessus du plancher. Cela réduira, mais sans l'éliminer, le risque que des vapeurs soient enflammées par la flamme du brûleur principal.

Lisez bien et suivez les instructions et les mises en garde pour le chauffe-eau. Contactez le vendeur ou le fabricant si le manuel de l'utilisateur est manquant.

**! ATTENTION**

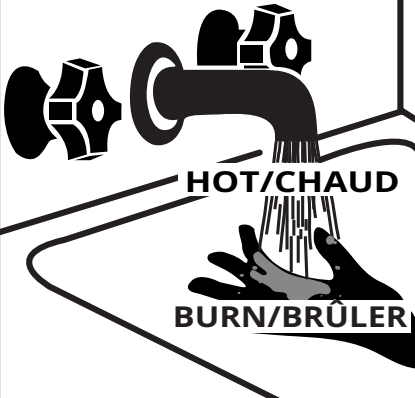

**HOT/CHAUD**

**BURN/BRÛLER**

L'eau qui est à une température de plus de 52 °C peut causer de graves blessures ou des brûlures mortelles. Les enfants, les personnes handicapées et âgées sont les plus à risque. Référez-vous au manuel d'instruction avant de régler la température du chauffe-eau. Toucher l'eau avant le bain ou la douche. Des valves contrôlant la température sont disponibles (voir manuel).

**! AVERTISSEMENT**

Mauvaise installation, utilisation, réglage, altération, service ou maintenance peuvent provoquer des blessures ou des dommages matériels. Référez à ce manuel pour une assistance ou des informations supplémentaires. Informations consulter un installateur qualifié, agence de service ou fournisseur de gaz.

**! AVERTISSEMENT**

**Risque de feu ou d'explosion**

Ne pas entreposer ou utiliser du carburant ou tout autre substance et liquide inflammable dans les environs de cet appareil ou de tout autre appareil.

VEUILLEZ NOTER: CE MODÈLE N'EST PAS RECOMMANDÉ ET N'A PAS ÉTÉ TESTÉ POUR UNE INSTALLATION PERMANENTE OU INTÉRIEURE. CE MODÈLE FAIT PARTIE DE NOTRE SÉRIE PORTABLE POUR L'EXTÉRIEUR ET DOIT ÊTRE DÉMONTÉ ET STOCKÉ DANS UN ENDROIT CHAUD ET SEC APRÈS CHAQUE UTILISATION. CE MANUEL ET TOUT LE CONTENU SONT SUJETS À CHANGEMENTS SANS PRÉAVIS. VISITEZ SSTACK.COM POUR LA DERNIÈRE VERSION DU MANUEL ET DE LA GARANTIE.

# CHAUFFE-EAU PORTATIF SANS RÉSERVOIR À GAZ

## Manuel d'utilisation et d'entretien

avec les instructions de mise en place pour l'installateur

### Information Sur la Sécurité

Précautions de Sécurité	45
Test de Fuite	48
Air de Combustion et de Ventilation	48

### Instructions d'Installation

Avantages et Recommandations	49
Commencer	50
Connexions eau et Gaz	50
Installation Correcte	51

### Fonctionner

Utilisation et Fonctionnement	52
Ajustement	53
Fonctions et Caractéristiques	54

### Entretien

Inspection du chapeau de pluie	55
Espace de Rangement	55
Écran de Nettoyage de L'eau	55
Chauffe-eau à Chasse D'eau	56

### Dépannage

Dépannage	57
Construction et Pièces	59
Câblage Électrique	60
Pièces de Rechange	60

### Garantie

Garantie	61
----------	----

### INSTALLATION

Extérieure

### BTU/HR

70,000

### DÉBIT

7 LPM

## FÉLICITATIONS

**Vous venez tout juste d'acheter un nouveau chauffe-eau portatif sans réservoir à gaz. Plusieurs possibilités s'ouvrent maintenant à vous!**

Nous vous suggérons fortement de prendre le temps de lire tout le processus d'installation et de sécurité dans ce manuel avant d'essayer d'installer votre nouveau chauffe-eau sans réservoir.

**Pour toute question, bien vouloir visiter notre assistance en ligne à [service@sstack.com](mailto:service@sstack.com).**

————— **VEUILLEZ CONSERVER LE MANUEL D'INSTRUCTIONS POUR RÉFÉRENCE FUTURE** —————

### POUR VOS DOSSIERS

Inscrivez votre numéro de série ici: No \_\_\_\_\_

Vous pouvez le trouver sur l'étiquette sur l'appareil et/ou sur l'emballage. Brochez le reçu de vente ou le chèque annulé ici. Une preuve de la date d'achat initiale est nécessaire afin d'obtenir un service d'entretien sous la garantie.

### LISEZ CE MANUEL

Vous trouverez à l'intérieur de ce manuel plusieurs astuces utiles sur la façon d'utiliser et de maintenir adéquatement votre chauffe-eau. Un entretien préventif pourra vous faire épargner du temps et de l'argent sur la durée de vie de votre appareil. Vous trouverez également plusieurs réponses à des problèmes communs dans le Guide de dépannage. Il ne sera pas peut-être pas nécessaire de contacter notre service de soutien si vous prenez connaissance du tableau de dépannage en premier lieu.

### LISEZ L'INFORMATION RELATIVE À LA SÉCURITÉ

Votre sécurité et celle des autres sont très importantes. Il y a plusieurs messages de sécurité dans ce manuel et sur votre chauffe-eau. Lisez et respectez toujours ces messages de sécurité. Ceci est le symbole d'alerte de sécurité. Repérez-le comme une indication importante à propos de la sécurité ! Ce symbole vous alerte à propos de risques pouvant causer votre mort ou celle des autres. Tous les messages de sécurité suivront le symbole d'alerte et les mots suivants: "DANGER", "MISE EN GARDE", "ATTENTION" ou "AVIS". Ces mots signifient:

**⚠ MISE EN GARDE** – Une situation potentiellement dangereuse pouvant causer un décès, de blessures graves ou des dommages.

**⚠ DANGER** – Une situation de danger imminent pouvant causer un décès ou de graves blessures.

**⚠ ATTENTION** — Une situation de danger imminent pouvant causer des blessures mineures ou modérées.

**⚠ AVIS** – Votre attention est nécessaire pour observer un processus spécifique ou maintenir une condition spécifique.

VEUILLEZ NOTER: CE MODÈLE N'EST PAS RECOMMANDÉ ET N'A PAS ÉTÉ TESTÉ POUR UNE INSTALLATION PERMANENTE OU INTÉRIEURE. CE MODÈLE FAIT PARTIE DE NOTRE SÉRIE PORTABLE POUR L'EXTÉRIEUR ET DOIT ÊTRE DÉMONTÉ ET STOCKÉ DANS UN ENDROIT CHAUD ET SEC APRÈS CHAQUE UTILISATION. CE MANUEL ET TOUT LE CONTENU SONT SUJETS À CHANGEMENTS SANS PRÉAVIS. VISITEZ [SSTACK.COM](http://SSTACK.COM) POUR LA DERNIÈRE VERSION DU MANUEL ET DE LA GARANTIE.

# INFORMATION IMPORTANTE POUR LA SÉCURITÉ: LIRE TOUTES LES INSTRUCTIONS AVANT TOUTE UTILISATION

Assurez-vous d'avoir bien lu et bien compris le manuel entier d'entretien et nettoyage avant de tenter d'installer ou d'utiliser ce chauffe-eau. Cela pourrait vous permettre d'épargner du temps et de l'argent. Prêtez une attention particulière aux consignes de sécurité. Ne pas suivre les avertissements pourrait causer de graves blessures ou un décès. Si vous ne comprenez pas toutes les instructions continues dans ce manuel ou si vous avez des questions, arrêtez l'installation de l'appareil et adressez-vous à un technicien qualifié ou à votre distributeur de gaz local.

## **⚠ DANGER!** INSTALLEZ LE CHAUFFE-EAU ADÉQUATEMENT

Ne pas installer le chauffe-eau sans réservoir à l'extérieur comme préciser dans le manuel pourrait causer des blessures. Ne pas suivre les instructions de ce manuel pourrait créer une utilisation non sécuritaire du chauffe-eau. Ne jamais opérer cet appareil sans qu'il ait été installé adéquatement et qu'il ait l'alimentation d'air nécessaire afin d'éviter les risques d'incendie, d'explosion ou d'asphyxie de monoxyde de carbone. Assurez-vous d'inspecter le capuchon de pluie rattaché pour vérifier son installation initiale et ensuite, vérifiez-le chaque année. Référez-vous à la section Entretien et nettoyage de ce manuel pour des informations supplémentaires concernant cette inspection.

## **⚠ MISE EN GARDE!**

L'essence, tout comme d'autres liquides et matériaux inflammables (adhésifs, solvants, diluants à peinture, etc.), et leurs vapeurs sont extrêmement dangereux. NE PAS manipuler, utiliser ou ranger de l'essence ou tout autre matériau inflammable et combustible près du chauffe-eau ou d'un autre appareil. Assurez-vous de lire et de respecter les étiquettes sur le chauffe-eau ainsi que les mises en garde contenues dans ce manuel. Ne pas le faire pourrait causer blessures, des décès ou des dommages à la propriété.



### AVERTISSEMENT: RISQUE D'INCENDIE OU D'EXPLOSION

Si vous sentez du gaz:

1. N'essayez pas d'allumer l'appareil et assurez-vous que l'appareil est en position OFF.
2. Éteignez toute flamme à proximité.
3. Fermez le robinet d'alimentation en carburant de la bouteille si le véhicule en est équipé, ou si l'équipement est équipé d'une bouteille de carburant jetable, débranchez la bouteille.
4. Quittez immédiatement la zone.
5. Laissez le gaz se dissiper pendant 5 minutes.
6. Si l'odeur de gaz s'est dissipée de la zone, de l'appareil et de l'alimentation en carburant, suivez les procédures de raccordement au gaz.

Si vous sentez à nouveau du gaz, suivez les étapes 1 à 5 et faites réparer les appareils.

Le non-respect de ces instructions pourrait entraîner un incendie ou une explosion, ce qui pourrait causer des dommages matériels, des blessures ou la mort.

VEUILLEZ NOTER: CE MODÈLE N'EST PAS RECOMMANDÉ ET N'A PAS ÉTÉ TESTÉ POUR UNE INSTALLATION PERMANENTE OU INTÉRIEURE. CE MODÈLE FAIT PARTIE DE NOTRE SÉRIE PORTABLE POUR L'EXTÉRIEUR ET DOIT ÊTRE DÉMONTÉ ET STOCKÉ DANS UN ENDROIT CHAUD ET SEC APRÈS CHAQUE UTILISATION. CE MANUEL ET TOUT LE CONTENU SONT SUJETS À CHANGEMENTS SANS PRÉAVIS. VISITEZ SSTACK.COM POUR LA DERNIÈRE VERSION DU MANUEL ET DE LA GARANTIE.



## **⚠ DANGER!** **MODÈLES DE PÉTROLE LIQUÉFIÉS**

Le propane liquide a une fragrance qui lui est ajoutée afin de faciliter la détection des fuites de gaz. Certaines personnes peuvent ne pas être capables de sentir ou de reconnaître cette fragrance. Demandez à votre fournisseur de gaz si vous croyez que vous ne serez pas capable de reconnaître la senteur du propane liquide. D'autres facteurs, comme "la disparition de l'odeur", peuvent causer la diminution de son intensité ou cacher une fuite de gaz. Vérifier toujours avec un détecteur industriel de fuite de gaz ou avec de l'eau savonneuse.

- Les détecteurs de gaz sont recommandés pour l'utilisation et l'installation de propane liquide et devraient être faits selon les recommandations du fabricant du détecteur et/ou les lois et les règles locales en vigueur.
- Les chauffe-eaux utilisant le liquide propane sont différents des modèles utilisant le gaz naturel. Ces derniers ne fonctionneront pas sécuritairement avec du propane liquide et vice-versa. N'essayez jamais de convertir le chauffe-eau sans réservoir avec propane liquide au gaz naturel. Ne branchez jamais le chauffe-eau à un type de carburant qui n'est pas adéquat au modèle portatif afin d'éviter tout dommage, blessure ou incendie.
- La plaque signalétique du chauffe-eau indique le propane pour les chauffe-eaux portatifs sans réservoir au propane et le gaz naturel pour les chauffe-eaux portatifs sans réservoir au gaz naturel. Ces types de chauffe-eaux ne sont pas certifiés pour être utilisés avec toute autre sorte de carburant. Le gaz propane liquide doit toujours être utilisé avec la plus grande prudence. Il est plus lourd que l'air et se retrouvera en premier dans les espaces du bas, ce qui fait qu'il est difficile à détecter à hauteur de nez.
- Assurez-vous de vérifier et de sentir pour détecter toute fuite de gaz avant d'essayer d'allumer le chauffe-eau. Utilisez une solution savonneuse afin de vérifier les raccords et les branchements de gaz. Un bouillonnement à un branchement signifie qu'une fuite doit être corrigée. Soyez certain de renifler aussi près du plancher lorsque votre odorat a détecté une odeur de gaz. Il est recommandé d'utiliser plus d'une méthode, comme une solution savonneuse, des détecteurs de gaz, etc., pour détecter les fuites de gaz.

## **⚠ NOTICE!** **EN CAS DE FUITE DE GAZ EN COURS OU POSSIBLE:**

- **NE PAS essayer d'en trouver l'origine vous-même.**
- **NE PAS essayer d'allumer le chauffe-eau.**
- **NE PAS toucher un interrupteur électrique.**

## **⚠ MISE EN GARDE SUPPLÉMENTAIRE!**

1. Ne pas laisser sans surveillance.
2. La sortie de gaz et le dessus du chauffe-eau portatif sans réservoir sont CHAUDS ! Ne placez pas vos mains ou tout autre objet près du dessus de l'appareil.
3. Ne pas utiliser lorsqu'il y a du vent.
4. Fermez la valve de gaz du réservoir immédiatement si vous détectez une odeur de gaz! N'utilisez pas une flamme pour détecter une fuite.
5. N'utiliser qu'avec du propane liquide.
6. N'utiliser qu'à l'extérieur.
7. Ne resserrez pas trop le branchement entre le régulateur de gaz et le chauffe-eau portatif sans réservoir à l'aide d'une clé. Cela pourrait causer une fissure dans le régulateur.

VEUILLEZ NOTER: CE MODÈLE N'EST PAS RECOMMANDÉ ET N'A PAS ÉTÉ TESTÉ POUR UNE INSTALLATION PERMANENTE OU INTÉRIEURE. CE MODÈLE FAIT PARTIE DE NOTRE SÉRIE PORTABLE POUR L'EXTÉRIEUR ET DOIT ÊTRE DÉMONTÉ ET STOCKÉ DANS UN ENDROIT CHAUD ET SEC APRÈS CHAQUE UTILISATION. CE MANUEL ET TOUT LE CONTENU SONT SUJETS À CHANGEMENT SANS PRÉAVIS. VISITEZ SSTACK.COM POUR LA DERNIÈRE VERSION DU MANUEL ET DE LA GARANTIE.

## Test de Fuite

**▲ MISE EN GARDE: Ne jamais utiliser une flamme nue pour tester une fuite de gaz, car cela pourrait résulter en dommages, blessures ou décès.**

Le chauffe-eau sans réservoir et ses branchements doivent être testés pour des fuites avec des pressions normales d'opération avant de l'utiliser.

- Ouvrez le gaz du chauffe-eau sans réservoir à partir du cylindre recommandé.
- Utilisez un détecteur industriel pour fuite ou une solution aqueuse pour tester les fuites dans tous les branchements et raccords.
- Des bulles indiquent qu'il y a une fuite de gaz devant être rectifiée.

Les branchements de l'usine devraient aussi être vérifiés pour les fuites après que le chauffe-eau sans réservoir a été utilisé, car les dommages causés par l'eau peuvent être irréparables. Vérifiez bien les informations de la garantie qui se trouvent sur notre site à [www.sstack.com](http://www.sstack.com) pour avoir plus d'informations à propos des problèmes causés par le gel.

## Valve de Décompression

Une nouvelle soupape de surpression, conforme à la norme pour les soupapes de surpression et les dispositifs d'arrêt automatique de gaz pour les systèmes d'alimentation en eau chaude, ANSI Z21.22, doit être installée au niveau du raccordement de sortie d'eau chaude du chauffe-eau sans réservoir au moment de l'installation. Les codes locaux doivent régir l'installation des soupapes de surpression.

**Le schéma à droite illustre une soupape de surpression uniquement. Si les codes locaux exigent qu'une combinaison et une soupape de décharge soient installées, une rallonge peut être nécessaire.**

Pour l'utilisation sécuritaire du chauffe-eau:

- Ne doit pas excéder 150 psi, qui est la pression maximale d'utilisation du chauffe-eau comme indiqué sur la plaque signalétique.
- Le taux de BTU/heure de la valve de décompression doit égaier ou ne pas excéder l'apport de BTU/heure du chauffe-eau sans réservoir comme indiqué sur la plaque signalétique.
- Aucune valve ne devrait être installée entre la valve de décompression et le chauffe-eau.
- Le conduit de décharge **NE DOIT PAS ÊTRE PLUS PETIT** que la sortie de la valve et doit être dirigé vers le bas afin de permettre le drainage complet (par gravité) de la valve et du conduit.
- L'extrémité du conduit de décharge ne doit pas être fileté ou cachée. Aucune valve, restriction ou amortisseur ne devrait être installé sur le conduit.

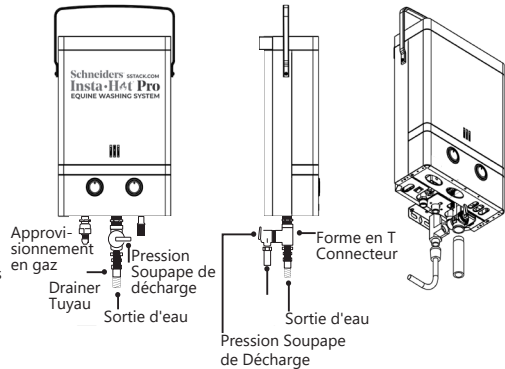

## Combustion et Ventilation

### ▲ Avertissement!

L'essence, tout comme d'autres liquides et matériaux inflammables (adhésifs, solvants, diluants à peinture, etc.) et leurs vapeurs sont extrêmement dangereux. NE PAS manipuler, utiliser ou ranger de l'essence ou tout autre matériau inflammable et combustible près du chauffe-eau ou d'un autre appareil. Assurez-vous de lire et de respecter les étiquettes sur le chauffe-eau ainsi que les mises en garde contenues dans ce manuel. Ne pas le faire pourrait causer blessures, des décès ou des dommages à la propriété.

Ce chauffe-eau est pour une installation **EXTÉRIEURE** seulement. Il ne doit pas être installé à l'intérieur ni dans un espace confiné.

Une source d'air contenant de l'hydrocarbure halogéné n'est pas toxique à inhaler, mais, lorsqu'elle traverse une flamme de gaz, des éléments toxiques sont alors relâchés et cela réduira la durée de vie de l'appareil alimenté au gaz.

Les propulseurs des cannes d'aérosol régulières ou des fuites de gaz provenant de l'air climatisé ou de l'équipement de réfrigération deviennent très corrosifs après avoir traversé une flamme. Ils ne devraient donc jamais être utilisés près de l'appareil. La garantie du chauffe-eau sans réservoir est annulée lorsque l'appareil est défaillant après avoir été utilisé dans une atmosphère avec de la corrosion.

VEUILLEZ NOTER: CE MODÈLE N'EST PAS RECOMMANDÉ ET N'A PAS ÉTÉ TESTÉ POUR UNE INSTALLATION PERMANENTE OU INTÉRIEURE. CE MODÈLE FAIT PARTIE DE NOTRE SÉRIE PORTABLE POUR L'EXTÉRIEUR ET DOIT ÊTRE DÉMONTÉ ET STOCKÉ DANS UN ENDROIT CHAUD ET SEC APRÈS CHAQUE UTILISATION. CE MANUEL ET TOUT LE CONTENU SONT SUJETS À CHANGEMENTS SANS PRÉAVIS. VISITEZ [SSTACK.COM](http://SSTACK.COM) POUR LA DERNIÈRE VERSION DU MANUEL ET DE LA GARANTIE.

# Le Chauffe-Eau Portatif Sans Réservoir

## AVANTAGES ET UTILISATIONS RECOMMANDÉES

Est ce modèle est un chauffe-eau portatif sans réservoir fonctionnant au propane liquide et qui peut fournir de 1 à 1,5 gallon d'eau chaude par minute à peu près n'importe où. Ce type de chauffe-eau est doté de tuyaux G standard de 1/2 pouce et d'un adaptateur pour alimenter un boyau de jardin standard. Partout dans le monde les gens utilisent des chauffe-eaux portatifs sans réservoir semblables afin de chauffer l'eau pour des activités récréatives sécuritairement.

Le ravitaillement requis de gaz doit provenir d'un cylindre de propane liquide de 20 lb (pas inclus). Un régulateur approuvé par la CSA venant avec un tuyau et un ensemble avec à jets multiples doté d'un bouton arrêt/marche sont inclus avec le chauffe-eau portatif sans réservoir. Vous recevrez ces produits avec, en plus, le filtre et la pompe à eau de 12 v avec le forfait.

L'allumage automatique est alimenté par quatre piles "AA" (non incluses). Le brûleur s'allumera et produira de l'eau chaude instantanément lorsque l'eau commencera à circuler dans le chauffe-eau ! Pas de veilleuse ! La pression idéale de l'eau pour l'utilisation est de 20 à 80 psi.

Est ce modèle a un contacteur d'inclinaison intégré qui fermera automatiquement le chauffe-eau sans réservoir à chaque fois qu'il est incliné à plus de 45° vers toute direction.

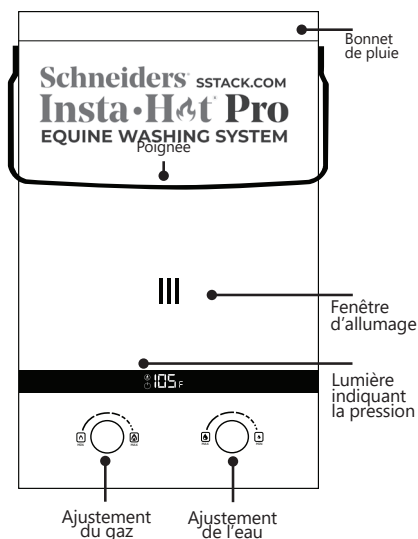

Le gaz nécessaire devrait être dans un cylindre de liquide propane de 20 lb (non inclus). Les cylindres de gaz de pétrole liquéfié doivent être conçus, fabriqués, testés et identifiés (ou marqués) selon les normes du département des transports des États-Unis (DOT) ou du Canada. Les cylindres doivent être fabriqués et identifiés selon les spécifications pour les cylindres, les sphères et les tubes destinés au transport des matières dangereuses (CSA B339).

- Ne jamais entreposer un cylindre de gaz de pétrole liquéfié de recharge en dessous ou près de cet appareil.
- Ne remplissez jamais le cylindre à une capacité de plus de 80%.

**⚠ Un feu causant un décès ou des blessures graves peut survenir si les instructions plus haut ne sont pas suivies précisément.**

VEUILLEZ NOTER: CE MODÈLE N'EST PAS RECOMMANDÉ ET N'A PAS ÉTÉ TESTÉ POUR UNE INSTALLATION PERMANENTE OU INTÉRIEURE. CE MODÈLE FAIT PARTIE DE NOTRE SÉRIE PORTABLE POUR L'EXTÉRIEUR ET DOIT ÊTRE DÉMONTÉ ET STOCKÉ DANS UN ENDROIT CHAUD ET SEC APRÈS CHAQUE UTILISATION. CE MANUEL ET TOUT LE CONTENU SONT SUJETS À CHANGEMENT SANS PRÉAVIS. VISITEZ SSTACK.COM POUR LA DERNIÈRE VERSION DU MANUEL ET DE LA GARANTIE.

## Commencer

1. Cochez la case pour les dommages. Les dommages causés lors de l'expédition doivent être signalés immédiatement.
2. Assurez-vous d'avoir toutes les pièces.

Remarque: les pièces et accessoires inclus peuvent varier en fonction du pays et des réglementations.



Chauffe-eau



Bonnet de pluie



Manual

Tous les accessoires sont livrés avec une garantie du fabricant de 30 jours.



1 x Tuyau de gaz et régulateur



1 x Pack matériel

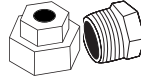

Adaptateurs d'eau convertissent 1/2" G en 1/2" NPT

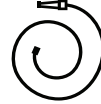

1 x pulvérisateur et tuyau

### Les Pièces Vendues Séparément



Raccord en T fileté 3/4"



4 piles "AA" (Non inclus)

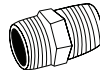

Mamelon hexagonal 1/2" x 1/2"



Souape de surpression 3/4" (Fourni dans les envois canadiens seulement)

## Emplacement

### CE CHAUFFE-EAU EST POUR UNE UTILISATION À L'EXTÉRIEUR SEULEMENT!

- C'est un modèle extérieur et il doit être monté sur un mur vertical. Il ne doit pas être installé à l'intérieur ni dans un espace confiné. Assurez-vous que les gens (particulièrement les enfants, les personnes handicapées et les aînés) ne toucheront pas la sortie d'eau chaude ou le conduit. Ce dernier et l'entrée d'air doivent être dégagés de toute obstruction ou de tout dépôt.
- Le chauffe-eau sans réservoir doit être installé dans une zone ignifuge et doit être situé loin de tout matériel inflammable. L'espace devrait être de 4 pi à gauche ou à droite de tout matériau inflammable et à 6,75 pi à l'avant.
- L'appareil doit être installé dans un espace ouvert où il n'y a pas de bourrasques de vent. Prenez des mesures afin d'éviter un contact direct avec la neige, la pluie et le vent.
- Assurez-vous que le chauffe-eau sans réservoir n'est pas installé temporairement dans un lieu où il pourrait être endommagé par des véhicules en marche ou une inondation d'eau par exemple.

## Conexiones de Agua y Gas

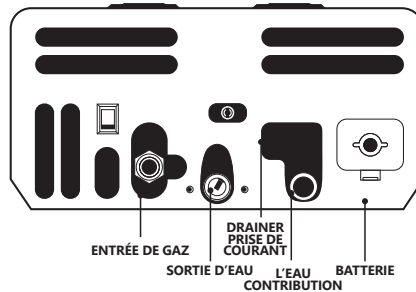

**AVIS:** Le ruban d'étanchéité inclus dans votre pack de matériel doit être utilisé sur vos tuyaux d'entrée et de sortie d'eau avant de connecter votre source ou dispositif de sortie d'eau.

VEUILLEZ NOTER: CE MODÈLE N'EST PAS RECOMMANDÉ ET N'A PAS ÉTÉ TESTÉ POUR UNE INSTALLATION PERMANENTE OU INTÉRIEURE. CE MODÈLE FAIT PARTIE DE NOTRE SÉRIE PORTABLE POUR L'EXTÉRIEUR ET DOIT ÊTRE DÉMONTÉ ET STOCKÉ DANS UN ENDROIT CHAUD ET SEC APRÈS CHAQUE UTILISATION. CE MANUEL ET TOUT LE CONTENU SONT SUJETS À CHANGEMENT SANS PRÉAVIS. VISITEZ SSTACK.COM POUR LA DERNIÈRE VERSION DU MANUEL ET DE LA GARANTIE.

# Installation Conforme

1. Attachez le capuchon de pluie solidement sur le haut de votre chauffe-eau portatif sans réservoir en glissant la protection dans les emplacements désignés.
2. Attachez le NPT de 1/2 po à l'adaptateur du boyau de jardin (lorsque vous utilisez un boyau) au raccord désigné "Entrée d'eau". Utilisez le ruban scellant ou toute autre méthode de scellant approuvée sur les filets pour un ajustement solide et résistant à l'eau. Vérifiez bien que l'écran à l'intérieur de l'entrée d'eau est propre et à sa place. Ensuite, reliez votre entrée d'eau au boyau de jardin.
3. 3. Installez le conduit d'alimentation du gaz et le régulateur au chauffe-eau portatif sans réservoir en utilisant deux clés, une sur le raccord de compression déjà joint à l'appareil et l'autre sur le conduit de gaz. **NE PAS TROP RESSERRER, CAR CELA POURRAIT FISSURER LE RÉGULATEUR ET AINSI CAUSER UNE FUITE DE GAZ !** Vérifiez pour qu'il n'y ait pas de fuite avant l'allumage ! Assurez-vous que le conduit de gaz est solidifié et que le cylindre est dans une position verticale pour le retrait efficace des vapeurs.
4. Attachez l'embout du tuyau à la sortie d'eau désignée "Sortie d'eau". Ne pas trop resserrer. La valve de décompression devrait être installée sur le chauffe-eau portatif sans réservoir en premier et puis sur l'embout du tuyau, si vous utilisez une valve de décompression.
5. Installez quatre piles AA dans le compartiment situé dans le bas à gauche du chauffe-eau. Vérifiez que les piles font face à la bonne direction. Des pièces supplémentaires sont nécessaires lorsque l'appareil est installé avec une valve de décompression. Référez-vous à la page huit pour plus de détails.
6. Utilisez l'onglet situé sur le haut du chauffe-eau portatif sans réservoir pour suspendre à partir d'une vis de fixation pouvant soutenir jusqu'à 30 lb. Placez le tout à une hauteur confortable sans mettre trop de pression sur le tuyau de gaz. Ne pas suspendre à partir de la poignée ! Ne fixez pas de façon permanente ce chauffe-eau portatif.
7. 7. Joignez le régulateur de gaz au tuyau avec le réservoir de propane liquide. N'utilisez une pression manuelle que sur le raccord de plastique. **LAISSEZ LA VANNE DU RÉSERVOIR DE GAZ À POSITION ARRÊT .**

**⚠ MISE EN GARDE: ne pas réchauffer l'eau pour consommation humaine si utilisée avec de l'eau non potable.**

VEUILLEZ NOTER: CE MODÈLE N'EST PAS RECOMMANDÉ ET N'A PAS ÉTÉ TESTÉ POUR UNE INSTALLATION PERMANENTE OU INTÉRIEURE. CE MODÈLE FAIT PARTIE DE NOTRE SÉRIE PORTABLE POUR L'EXTÉRIEUR ET DOIT ÊTRE DÉMONTÉ ET STOCKÉ DANS UN ENDROIT CHAUD ET SEC APRÈS CHAQUE UTILISATION. CE MANUEL ET TOUT LE CONTENU SONT SUJETS À CHANGEMENT SANS PRÉAVIS. VISITEZ SSTACK.COM POUR LA DERNIÈRE VERSION DU MANUEL ET DE LA GARANTIE.



**⚠ Avant d'aller à la section Utilisation:**

Regardez autour de vous pour localiser tout produit inflammable, spécialement l'essence ou toute autre vapeur pouvant s'enflammer. La sortie et le dessus du chauffe-eau portatif sans réservoir deviennent CHAUDS ! Assurez-vous qu'il n'y a aucun objet autour ou sur le dessus du chauffe-eau.

## Utilisation et Démarrage

Ce chauffe-eau est destiné à être utilisé sur un endroit spécifique et pour le chauffage temporaire de l'eau. Vous ne devez pas le brancher à un conduit de sortie d'eau permanent ou à un système de distribution d'eau doté de plusieurs sorties. Ne consommez pas l'eau interne de l'appareil, car ce chauffe-eau n'est destiné qu'à être utilisé avec de l'eau non potable. Il ne filtre pas les particules de contaminants et consommer son eau représente donc un risque pour la santé.

**⚠ Mise en garde: ce modèle a été conçu pour un usage récréatif et portatif seulement. Il NE PEUT être monté ou fixé d'aucune façon.**

1. Régler la poignée du régulateur d'eau sur le devant de l'appareil à son réglage maximum.
2. Régler la poignée du régulateur de gaz sur le devant de l'appareil à son réglage minimum.
3. Assurez-vous que le cylindre de gaz est dans une position verticale et tournez la vanne de gaz sur le cylindre complètement ouverte.
4. **FERMEZ LA VANNE DE GAZ SUR LE CYLINDRE D'APPROVISIONNEMENT DE GAZ PROPANE LIQUIDE IMMEDIATEMENT SI VOUS DÉTECTEZ UNE ODEUR DE GAZ !!!**
5. Ouvrez la source d'eau entrante. Assurez-vous qu'il y ait une pression d'eau adéquate entre 20 à 80 PSI.
6. Il y aura une série de déclics audibles et le brûleur s'allumera.
7. Éteignez l'appareil et allez à la section "Dépannage" si le brûleur ne s'allume pas après 5 secondes.
8. Fermez ou toute autre sortie d'eau lorsque vous avez terminé.
9. Fermez les sources d'approvisionnement d'eau et de gaz.
10. Débranchez les conduits d'eau et de gaz de votre chauffe-eau portatif sans réservoir avant de l'entreposer.
11. Drainez le chauffe-eau en dévissant le bouchon du drain situé dans le fond de l'appareil. Référez-vous à la page 49 pour le localiser.
12. Lorsqu'il n'est utilisé, entreposez votre chauffe-eau dans un endroit sec et tempéré.

**⚠ MISE EN GARDE: Lorsque la température extérieure est autour de ou sous 32°F, 0°C, assurez-vous que le bouchon du drain est bien ouvert et que l'eau a été drainée de l'appareil après chaque utilisation pour éviter tout dommage interne. Vous devez aussi décrocher le conduit d'eau en cours afin de vous assurer que tout l'eau a bien été drainée de l'appareil. Ne pas drainer adéquatement votre chauffe-eau portatif pourrait causer des dommages irréparables. Regardez bien les informations à propos de la garantie affichées sur notre site [www.sstack.com](http://www.sstack.com) pour en connaître davantage sur les problèmes reliés au gel.**

Cet appareil doit être installé selon les régulations locales, ou en leur absence, le code du National Fuel Gas, le ANSI 2223.1/NFPA S4, le code de Natural Gas and Propane Installation, le CSA B149.1, le code Propane Storage and Handling, le CSA B149.2

### ⚠ MISE EN GARDE!

ADAPTEUR POUR TUYAU DE GAZ

LES CHAUFFE-EAUX PORTATIFS SANS RÉSERVOIR, EST CE MODÈLE ONT UN ADAPTEUR DE 1/2 POUCE À 3/8 POUCE DÉJÀ JOINT L'ENTRÉE DE GAZ SUR L'APPAREIL.

ASSUREZ-VOUS QUE L'ADAPTEUR EST INSTALLÉ ADÉQUATEMENT AVEC DU RUBAN SCELLANT. UN ROULEAU EST INCLUS AVEC LE CHAUFFE-EAU.

PLUSIEURS COUCHES DE RUBAN SCELLANT PEUVENT ÊTRE NÉCESSAIRES.

VÉRIFIEZ TOUJOURS S'IL Y A DES FUITES DE GAZ AVANT D'UTILISER L'APPAREIL.

VEUILLEZ NOTER: CE MODÈLE N'EST PAS RECOMMANDÉ ET N'A PAS ÉTÉ TESTÉ POUR UNE INSTALLATION PERMANENTE OU INTÉRIEURE. CE MODÈLE FAIT PARTIE DE NOTRE SÉRIE PORTABLE POUR L'EXTÉRIEUR ET DOIT ÊTRE DÉMONTÉ ET STOCKÉ DANS UN ENDROIT CHAUD ET SEC APRÈS CHAQUE UTILISATION. CE MANUEL ET TOUT LE CONTENU SONT SUJETS À CHANGEMENT SANS PRÉAVIS. VISITEZ [SSTACK.COM](http://SSTACK.COM) POUR LA DERNIÈRE VERSION DU MANUEL ET DE LA GARANTIE.

## Ajustement

La température de l'eau en circulation dépend de la température de l'eau entrante qui est équilibrée avec le degré de chaleur appliqué. Soyez très prudent lorsque vous réglez la température de l'eau sortante.

1. Tournez la poignée de l'eau à maximum.
2. Tournez la poignée de gaz à minimum.
3. Ouvrez le gaz.
4. Ouvrez l'eau.
5. Attendez jusqu'à ce vous ayez entendu une série de dé clics.
6. Fermez la vous aurez terminé.
7. Fermez la source d'eau.
8. Fermez la source de gaz.
9. Débranchez les conduits d'eau et de gaz.
10. Ouvrez le bouchon du drain. Regardez à la page 49 pour trouver son emplacement.
11. Entreposez dans un endroit sec, tempéré et sécuritaire

**⚠ MISE EN GARDE: Ne changez pas et ne modifiez pas le senseur original de cet appareil.**

**⚠ MISE EN GARDE: Fermez manuellement la vanne de contrôle du gaz de l'appareil en cas de surchauffe ou si la source de gaz ne se ferme pas.**

## ⚠ MISE EN GARDE: CE CHAUFFE-EAU PORTATIF SANS RÉSERVOIR PEUT PRODUIRE DES TEMPÉRATURES BRÛLANTES!

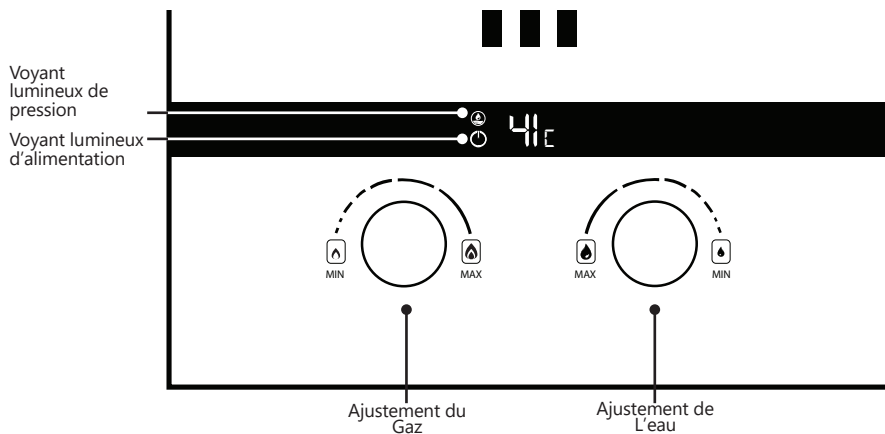

VEUILLEZ NOTER: CE MODÈLE N'EST PAS RECOMMANDÉ ET N'A PAS ÉTÉ TESTÉ POUR UNE INSTALLATION PERMANENTE OU INTÉRIEURE. CE MODÈLE FAIT PARTIE DE NOTRE SÉRIE PORTABLE POUR L'EXTÉRIEUR ET DOIT ÊTRE DÉMONTÉ ET STOCKÉ DANS UN ENDROIT CHAUD ET SEC APRÈS CHAQUE UTILISATION. CE MANUEL ET TOUT LE CONTENU SONT SUJETS À CHANGEMENT SANS PRÉAVIS. VISITEZ SSTACK.COM POUR LA DERNIÈRE VERSION DU MANUEL ET DE LA GARANTIE.

# Fonctions et Caractéristiques

- **Allumage automatique du contrôle de l'eau:** la pression de l'eau varie entre 20 à 80 PSI et de 1,9 à 7,6 LPM ouvrent le circuit d'allumage pour une utilisation facile.
- **Protection de coupure automatique:** cette protection va couper l'alimentation de gaz automatiquement advenant l'extinction afin de réduire le risque d'une fuite de gaz. Retirer le drain de la valve afin d'éviter que le régulateur et le tuyau d'eau soient endommagés avec de l'eau gelée.
- **Protection contre la combustion sèche:** le chauffe-eau portable sans réservoir va couper l'alimentation de gaz advenant que l'eau arrête de circuler dans le chauffe-eau.

\*Lisez la section sur l'entretien pour savoir comment drainer entièrement le chauffe-eau afin d'éviter tout problème de gel.

## AUGMENTATION DE TEMPERATURE PAR LPM

MODÈLE	Réglage gaz	1.8 LPM	3.7 LPM	5.6 LPM	7.5 LPM	9.4 LPM	11.3 LPM
Insta-Hot Pro	Le plus haut	62.2°C	22.2°C	8.8°C	3°C	-5.2°C	-8.3°C
	Le plus bas	10.5°C	-3.6°C	-8.6°C	-10.2°C	-14.4°C °	-15°C

**⚠ AVIS** - Les augmentations des températures énumérées sont basées sur l'utilisation du chauffe-eau sans réservoir sous des conditions optimales. Des facteurs variables comme une installation inadéquate et des variations de la température de l'eau qui entre peuvent causer des résultats différents.

## SPECIFICATIONS TECHNIQUES - PORTABLE

Type de Gaz	Propane liquide
Modèle	Insta-Hot Pro
Pression de l'eau	20-80 PSI
Tension d'entrée Gaz	70,000 Btu/heure
Pression collecteur Gaz	11 po w.c. (2,74 kPa)
Allumage	Impulsion électrique, fonctionne avec pile AA (aucun branchement électrique requis)
Protections	Protection de coupure automatique d'eau, allumage automatique, protection contre la combustion sèche, suppression de surchauffe et protection contre l'extinction de la flamme
Raccords du tuyau	1/2 po NPT, eau et gaz entrant/sortant
Poids	6.6 kg
Dimensions	48.5 cm x 30.2 cm x 18 cm

VEUILLEZ NOTER: CE MODÈLE N'EST PAS RECOMMANDÉ ET N'A PAS ÉTÉ TESTÉ POUR UNE INSTALLATION PERMANENTE OU INTÉRIEURE. CE MODÈLE FAIT PARTIE DE NOTRE SÉRIE PORTABLE POUR L'EXTÉRIEUR ET DOIT ÊTRE DÉMONTÉ ET STOCKÉ DANS UN ENDROIT CHAUD ET SEC APRÈS CHAQUE UTILISATION. CE MANUEL ET TOUT LE CONTENU SONT SUJETS À CHANGEMENT SANS PRÉAVIS. VISITEZ SSTACK.COM POUR LA DERNIÈRE VERSION DU MANUEL ET DE LA GARANTIE.

## Inspection du Capuchon de Pluie

Assurez-vous de fermer l'appareil et de débrancher le conduit d'eau avant de procéder à tout entretien de ce chauffe-eau sans réservoir. Passez l'aspirateur autour de l'appareil pour enlever la poussière et les débris régulièrement. Nettoyez le chauffe-eau et son panneau à l'avant avec un linge doux et quelques gouttes de savon léger. Ensuite, essuyez doucement les surfaces de l'appareil. Enlevez toute humidité restante avec le chiffon doux.

## Espace de Rangement

Votre chauffe-eau portatif devrait être entreposé dans un lieu avec température tempérée.

**⚠ MISE EN GARDE: ne pas ranger dans un endroit très froid (ou à moins de 32°F / 0 °C) pour ne pas l'endommager.**

Préparez votre chauffe-eau pour entreposage lorsque vous avez terminé de l'utiliser:

1. FERMEZ les conduits d'eau et de gaz et les débrancher de l'appareil.
2. Dévissez la vanne du drain (tige nervure cylindrique à côté de la vanne d'entrée d'eau) pour bien drainer le liquide
3. Retirez l'écran situé à l'extrémité du tuyau d'entrée d'eau et le nettoyer. Remettre l'écran après le nettoyage (voir la section de l'entretien en haut de celle des instructions)
4. Entreposer le chauffe-eau sans réservoir dans un endroit tempéré.

L'appareil et le cylindre doivent être rangés dans un endroit à l'extérieur bien ventilé, hors de la portée des enfants et non dans un bâtiment, un garage ou tout autre endroit fermé lorsque le chauffe-eau n'est pas utilisé et que la source de gaz de propane liquide est toujours branchée.

L'entreposage du chauffe-eau sans réservoir n'est possible que lorsque le cylindre est débranché et retire de l'appareil.

Les cylindres de gaz doivent être rangés à l'extérieur dans un endroit à l'extérieur bien ventilé, hors de la portée des enfants et non dans un bâtiment, un garage ou tout autre endroit fermé.

## Nettoyage de l'écran d'eau

1. Assurez-vous que l'appareil est arrêté.
2. Débranchez la source d'eau du chauffe-eau.
3. Trouvez l'écran située à l'extrémité du tuyau d'entrée d'eau et le retirer doucement à l'aide d'un tournevis.
4. Rincez l'écran dans le lavabo ou avec un tuyau pour enlever les débris.
5. Remettez l'écran en l'insérant doucement à l'extrémité du tuyau d'entrée d'eau.
6. Rebranchez le conduit d'eau et mettez en marche le chauffe-eau.
7. Nettoyez l'écran d'eau à tous les mois.

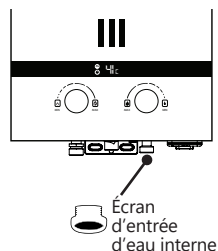

VEUILLEZ NOTER: CE MODÈLE N'EST PAS RECOMMANDÉ ET N'A PAS ÉTÉ TESTÉ POUR UNE INSTALLATION PERMANENTE OU INTÉRIEURE. CE MODÈLE FAIT PARTIE DE NOTRE SÉRIE PORTABLE POUR L'EXTÉRIEUR ET DOIT ÊTRE DÉMONTÉ ET STOCKÉ DANS UN ENDROIT CHAUD ET SEC APRÈS CHAQUE UTILISATION. CE MANUEL ET TOUT LE CONTENU SONT SUJETS À CHANGEMENT SANS PRÉAVIS. VISITEZ SSTACK.COM POUR LA DERNIÈRE VERSION DU MANUEL ET DE LA GARANTIE.

## Rincer Votre Chauffe-eau

Il est fortement recommandé de nettoyer votre chauffe-eau portable sans réservoir tous les 6 mois pour vous assurer que votre chauffe-eau fonctionne aussi efficacement que possible. L'exposition à de l'eau non filtrée peut augmenter les risques d'accumulation de tartre, de calcaire ou de dépôts de rouille.

Pour ce faire, nous vous recommandons d'utiliser le détartrant EZ-Flush Système pour éliminer toute accumulation et sédiment indésirable

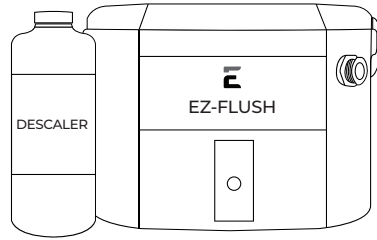

**⚠ DANGER:** Assurez-vous que personne ne sera exposé à l'eau chaude avant de débrancher la source d'eau. L'eau pourrait être assez chaude pour causer de graves brûlures. L'eau devrait être déversée à partir d'un drain adéquat pour éviter toute blessure ou tout dommage.

**⚠ DANGER:** L'eau chaude augmente le risque de brûlures causées par l'eau bouillante.

**⚠ DANGER:** Ne pas exécuter l'entretien de routine recommandé pourrait nuire à l'utilisation adéquate du chauffe-eau. Cela pourrait causer des dangers liés au monoxyde de carbone, aux températures excessives et tout autre situation potentiellement dangereuse.

Vous pourrez utiliser sans souci votre chauffe-eau pendant des années s'il est bien entretenu. Il est recommandé de faire faire une inspection périodique du brûleur, de l'écran d'eau et de la sortie du haut par un technicien certifié en réparation d'appareils au gaz.

Il est recommandé qu'une routine d'entretien de prévention soit établie et suivie par l'utilisateur.

Inspectez la zone autour de votre chauffe-eau afin de vous assurer que ce soit un environnement sécuritaire. Garder cette zone propre et exempte de tout matériau combustible, essence et tout autre liquide ou vapeur inflammable. Contactez un technicien certifié pour vérifier l'appareil si vous voyez des dommages ou du cabossage.

Vérifier pour tout bruit anormale lors de l'utilisation de votre chauffe-eau.

Tous les conduits devraient être vérifiés pour les fuites de gaz ou d'eau. Référez-vous à la page 4 de ce manuel pour les instructions sur les tests de fuite.

L'entrée d'air et l'écran pour l'alimentation en eau froide devraient être nettoyés à tous les mois. Référez-vous à la section sur l'entretien pour plus d'information.

**N'UTILISEZ PAS** le chauffe-eau portatif sans réservoir si vous croyez qu'il y a quelque chose qui ne fonctionne pas.

**NE LAISSEZ PAS un enfant utiliser ou toucher cet appareil.**

VEUILLEZ NOTER: CE MODÈLE N'EST PAS RECOMMANDÉ ET N'A PAS ÉTÉ TESTÉ POUR UNE INSTALLATION PERMANENTE OU INTÉRIEURE. CE MODÈLE FAIT PARTIE DE NOTRE SÉRIE PORTABLE POUR L'EXTÉRIEUR ET DOIT ÊTRE DÉMONTÉ ET STOCKÉ DANS UN ENDROIT CHAUD ET SEC APRÈS CHAQUE UTILISATION. CE MANUEL ET TOUT LE CONTENU SONT SUJETS À CHANGEMENTS SANS PRÉAVIS. VISITEZ SSTACK.COM POUR LA DERNIÈRE VERSION DU MANUEL ET DE LA GARANTIE.

# NE PAS RETOURNER AU MAGASIN

Visitez notre service d'assistance sur [sstack.com](https://sstack.com) ou contactez-nous par téléphone au 800-365-1311 si vous rencontrez un problème.

## Dépannage

1. Le premier élément à vérifier est de l'entrée d'eau est bien branchée au côté "droit" du chauffe-eau. L'appareil ne fonctionnera pas si les branchements entrants et sortants sont inversés. Le conduit entrant est à la droite le conduit sortant est au milieu.
2. L'interrupteur "arrêt/marche" devrait avoir le symbole "—" enfoncée.
3. Vérifiez qu'il y a des piles neuves dans l'appareil et qu'elles sont bien installées.
4. Assurez-vous d'avoir une pression soutenue d'eau minimale d'au moins 25 PSI. C'est la raison la plus fréquente pourquoi le chauffe-eau portatif sans réservoir ne démarre pas (parce qu'il n'y a pas assez de pression d'eau).
5. Vérifiez qu'il n'y ait eu aucun fil débranché dans l'appareil pendant l'envoi. Assurez-vous aussi que le gaz est fermé et que l'interrupteur "arrêt/marche" est en mode arrêt. Le capot avant est soutenu par huit vis: deux sur le dessus pour soutenir l'écran noir d'aération, deux sur le haut à l'arrière pour le capuchon de pluie, deux dans le fond et deux à l'intérieur du haut sous le capuchon de pluie. Les poignées peuvent s'enlever. Tout le branchement est fait de connecteurs en plastique appuyés ensemble. Ils sont visibles sans avoir à démonter l'appareil. Cela devrait donc être apparent lorsqu'un fil est débranché.

**REMARQUE: Appelez le soutien technique au 800-365-1311 si vous ne savez pas comment retirer le couvercle du devant.**

6. Il est possible que des débris ou de l'époxy ait pu pénétrer le régulateur d'eau. Vérifiez si l'écran du filtre sur le conduit d'eau en est exempt. Vous pouvez aussi inverser le branchement en prenant votre source d'eau et en la branchant sur le côté de la sortie. Vous pouvez ensuite rincer le système pour vous assurer qu'il n'y ait pas de blocage.
7. Si vous avez tout vérifié et que le chauffe-eau ne s'allume toujours pas, essayez d'ajuster la pression de l'eau comme suit: vous verrez deux trous ovales dans la boîte lorsque vous regarderez dans le fond de l'appareil. Celui qui est le plus éloigné vers la droite indique le régulateur d'eau et ou sont situées deux têtes de vis Philips. Prenez la vis qui est la plus éloignée à droite et tournez-la d'environ  $\frac{1}{4}$  ou  $\frac{1}{2}$ . Cela permettra à l'appareil de fonctionner avec une pression d'eau plus basse en restreignant le débit.
8. Voici un simple test qui peut vous aider à fonctionner si vous ne savez pas s'il y a assez de pression pour l'eau. Visitez le soutien technique d'Schneiders à [service@sstack.com](mailto:service@sstack.com) ou contactez-nous par courriel à [service@sstack.com](mailto:service@sstack.com) pour des étapes supplémentaires de dépannage.
9. Les cylindres de gaz propane peuvent parfois être contaminés avec de l'air, spécialement dans le cas des nouveaux réservoirs lors de leur premier remplissage. Mettez l'appareil en marche et arrêtez-le en utilisant l'interrupteur plusieurs fois (5) afin d'évacuer le gaz de l'air.
10. Si votre chauffe-eau portatif sans réservoir ne démarre pas ou arrête de démarrer après 10 cycles, svp visiter [service@sstack.com](mailto:service@sstack.com) ou contactez-nous par courriel à [service@sstack.com](mailto:service@sstack.com) pour des étapes supplémentaires de dépannage.

VEUILLEZ NOTER: CE MODÈLE N'EST PAS RECOMMANDÉ ET N'A PAS ÉTÉ TESTÉ POUR UNE INSTALLATION PERMANENTE OU INTÉRIEURE. CE MODÈLE FAIT PARTIE DE NOTRE SÉRIE PORTABLE POUR L'EXTÉRIEUR ET DOIT ÊTRE DÉMONTÉ ET STOCKÉ DANS UN ENDROIT CHAUD ET SEC APRÈS CHAQUE UTILISATION. CE MANUEL ET TOUT LE CONTENU SONT SUJETS À CHANGEMENT SANS PRÉAVIS. VISITEZ [SSTACK.COM](https://sstack.com) POUR LA DERNIÈRE VERSION DU MANUEL ET DE LA GARANTIE.

## Suite du Dépannage...

**Le chauffe-eau portatif sans réservoir ne se met pas en marche — mais il y a des déclics lors de son démarrage:**

1. Cet appareil requiert un minimum de 2,8 LPM et d'environ 25 PSI. Note: la pression de l'eau est à l'extrémité inférieure des paramètres d'utilisation. Vous aurez besoin d'une pression soutenue d'eau d'environ 25 à 60 PSI pour un fonctionnement adéquat si vous utilisez une pompe de 12/18/120 volt. Voyez l'ajustement dans la section précédente.
2. Vents forts: le chauffe-eau portatif ne démarrera pas lorsqu'il y a des vents forts pour des raisons de sécurité. Trouvez alors un autre lieu pour l'appareil.
3. Les cylindres de gaz propane peuvent parfois être contaminés avec de l'air, spécialement dans le cas des nouveaux réservoirs lors de leur premier remplissage. Mettez l'appareil en marche et arrêtez-le en utilisant l'interrupteur plusieurs fois (5) afin d'évacuer le gaz de l'air.
4. Un des senseurs d'allumage est tordu et/ou trop près du brûleur. Regardez-bien afin de vous assurer que lesépingles de démarrage et le senseur de chaleur soient complètement au vertical et à 90 degrés à l'arrière de la boîte. S'ils ne sont pas droits (exemple dans un angle de 45 degrés) vous pouvez les redresser avec des pinces. Visitez [service@sstack.com](mailto:service@sstack.com) ou appelez au 1-800-365-1311 pour de l'aide avec cette situation.
5. Le fil du senseur de gaz peut avoir s'être desserré ou n'est plus branché. Visitez [service@sstack.com](mailto:service@sstack.com) ou appelez au 1-800-365-1311 pour de l'aide avec cette situation.

**L'eau ne se réchauffe pas assez:**

1. Assurez-vous que vous n'utilisez pas le chauffe-eau portatif sans réservoir à plus de 2 000 pieds. Nous vous recommandons de l'utiliser à une altitude moindre même si l'appareil a été testé à plus de 2 000 pieds. Vous constaterez d'ailleurs une diminution d'efficacité de 10% à chaque fois qu'il est utilisé à plus de 1 000 mètres que l'altitude recommandée.
2. Assurez-vous que la poignée de gaz soit tournée au maximum et que la poignée d'eau soit tournée un peu plus bas vers le minimum. Moins d'eau circulant à travers le chauffe-eau permettra à la température d'augmenter.
3. Prendre note: la température de l'eau entrante joue un grand rôle pour atteindre les différentes températures de réchauffement de l'appareil. Plus l'eau entrante est froide, plus il sera difficile d'atteindre une température élevée. Vous devrez ajuster vos poignées d'eau chaude et d'eau froide pour contrecarrer l'eau froide entrante. Des facteurs variables comme une installation inadéquate et des variations dans les températures de l'eau entrante peuvent causer différents résultats.
4. Regardez dans les vitres (trois petites fenêtres sur le devant du couvercle) pour voir s'il y a une flamme bleue. Il pourrait y avoir un régulateur de gaz fissuré si la flamme est jaune. **N'ESSAYEZ PAS** d'utiliser le chauffe-eau portatif sans réservoir si vous suspectez qu'il y a une fissure. Visitez [service@sstack.com](mailto:service@sstack.com) ou appelez au 866-356-1992 pour de l'aide avec cette situation.

**L'eau circule mais il n'y a pas d'eau chaude qui sort:**

1. Assurez-vous d'avoir branché la source d'eau entrante et sortante adéquatement. Votre source d'eau doit être branchée au conduit entrant (situé à la droite) doit être branchée au conduit d'eau sortant (situé sur le branchement central).
2. Vérifiez qu'il y a une pression soutenue d'eau d'au moins 25 PSI.
3. Assurez-vous d'avoir assez de gaz dans votre bouteille de propane et que le régulateur de propane liquide est fileté partout jusqu'à l'appareil.
4. Des piles neuves sont requises pour l'étincelle d'allumage. Assurez-vous qu'elles soient bien alignées (+/-): le plat négatif de la pile vers le ressort du compartiment.

**L'appareil ne demeure pas allumé:**

1. Cet appareil requiert un minimum de 2,8 LPM et d'environ 25 PSI pour fonctionner et environ 25 PSI soutenus pour continuer de fonctionner. Examinez votre source d'eau: est-ce que vous utilisez une pompe pour aller chercher l'eau de la source? Assurez-vous que votre pompe fournisse assez de pression soutenue d'eau pour démarrer et garder le chauffe-eau en marche.
2. Assurez-vous d'avoir des piles neuves et qu'elles soient bien alignées (+/-): le plat négatif de la pile vers le ressort du compartiment.

VEUILLEZ NOTER: CE MODÈLE N'EST PAS RECOMMANDÉ ET N'A PAS ÉTÉ TESTÉ POUR UNE INSTALLATION PERMANENTE OU INTÉRIEURE. CE MODÈLE FAIT PARTIE DE NOTRE SÉRIE PORTABLE POUR L'EXTÉRIEUR ET DOIT ÊTRE DÉMONTÉ ET STOCKÉ DANS UN ENDROIT CHAUD ET SEC APRÈS CHAQUE UTILISATION. CE MANUEL ET TOUT LE CONTENU SONT SUJETS À CHANGEMENTS SANS PRÉAVIS. VISITEZ SSTACK.COM POUR LA DERNIÈRE VERSION DU MANUEL ET DE LA GARANTIE.

# Construction Et Pièces

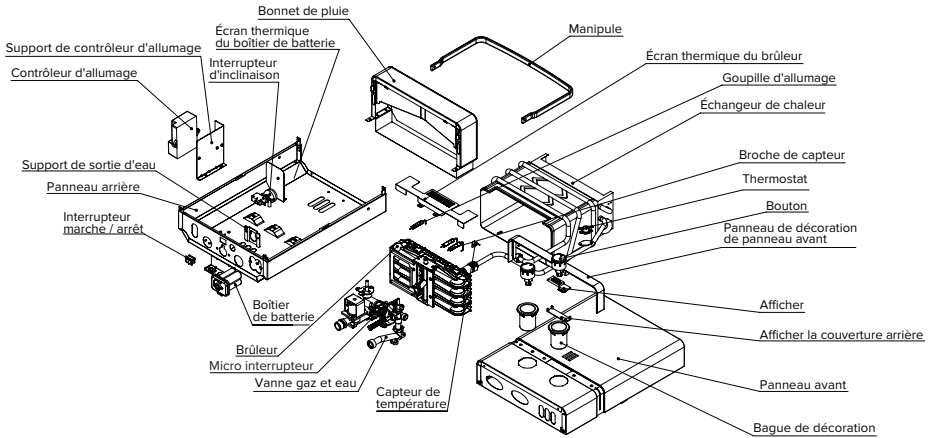

Devant

Côté

Haut

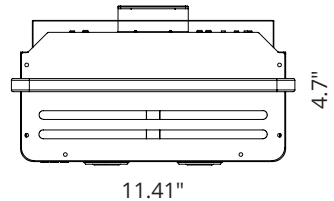
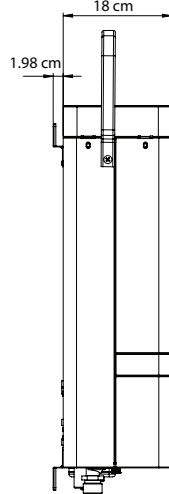
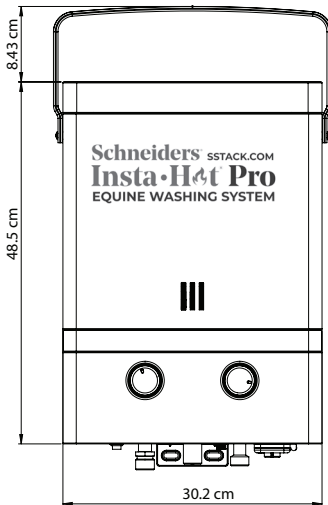

Poids: 6.6 kg

VEUILLEZ NOTER: CE MODÈLE N'EST PAS RECOMMANDÉ ET N'A PAS ÉTÉ TESTÉ POUR UNE INSTALLATION PERMANENTE OU INTÉRIEURE. CE MODÈLE FAIT PARTIE DE NOTRE SÉRIE PORTABLE POUR L'EXTÉRIEUR ET DOIT ÊTRE DÉMONTÉ ET STOCKÉ DANS UN ENDROIT CHAUD ET SEC APRÈS CHAQUE UTILISATION. CE MANUEL ET TOUT LE CONTENU SONT SUJETS À CHANGEMENT SANS PRÉAVIS. VISITEZ SSTACK.COM POUR LA DERNIÈRE VERSION DU MANUEL ET DE LA GARANTIE.



# Câblage Électrique

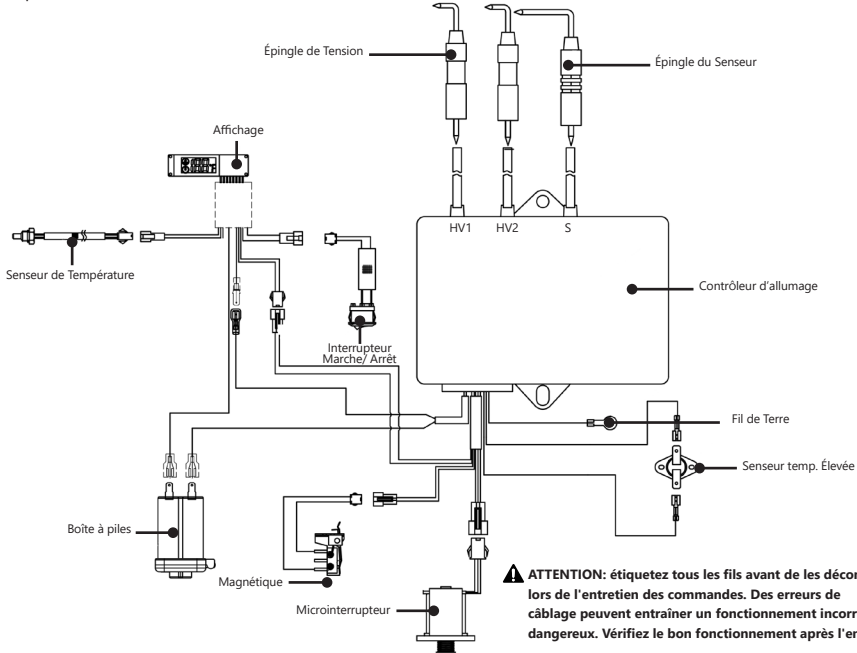

Ce branchement est pour des piles à basse tension ou pour courant direct seulement.  
Ne pas brancher du 120 ou 240 volt s AC.



**⚠ Si un des fils originaux fournis avec l'appareil doit être remplacé, vous devez le faire avec le même type que le fil original ou avec sa température équivalente**

## Pièces de Remplacement

REPLACEMENT PART	SKU
 Boîte de Piles et ensemble de contrôle	501026
 NPT 1/2 po à l'adaptateur du boyau de jardin	502028
 Embout de douche et tuyau	502005

REPLACEMENT PART	SKU
 Trousse de Pièces	201032
 Valve de Décompression	JPRV12

VEUILLEZ NOTER: CE MODÈLE N'EST PAS RECOMMANDÉ ET N'A PAS ÉTÉ TESTÉ POUR UNE INSTALLATION PERMANENTE OU INTÉRIEURE. CE MODÈLE FAIT PARTIE DE NOTRE SÉRIE PORTABLE POUR L'EXTÉRIEUR ET DOIT ÊTRE DÉMONTÉ ET STOCKÉ DANS UN ENDROIT CHAUD ET SEC APRÈS CHAQUE UTILISATION. CE MANUEL ET TOUT LE CONTENU SONT SUJETS À CHANGEMENT SANS PRÉAVIS. VISITEZ SSTACK.COM POUR LA DERNIÈRE VERSION DU MANUEL ET DE LA GARANTIE.

# SCHNEIDER'S

## Informations Sur la Garantie Limitée

Modèle(s): Insta-Hot Pro Chauffe-eau portable sans réservoir

### I. GARANTIE LIMITÉE

Sous réserve des conditions ci-dessous, Schneider's fournit cette garantie limitée (la 'Garantie limitée') pour

NOM DU PRODUIT	COMPOSANTS COUVERTS
Insta-Hot Pro Chauffe-eau portable sans réservoir	Insta-Hot Pro Chauffe-eau portable sans réservoir; pommeau de douche et tuyau, régulateur de gaz et tuyau, accessoires et matériel de montage, tuyau d'arrosage raccord rapide

Cette garantie limitée est fournie à l'acheteur d'origine et aux propriétaires ultérieurs (le 'Propriétaire'), mais uniquement tant que le produit reste sur le site de l'installation d'origine.

### II. PÉRIODE DE GARANTIE LIMITÉE

La durée de cette garantie limitée (la 'période de garantie') commence à la date d'achat et se termine comme indiqué ci-dessous :

#### GARANTIE 2 ANS

Les composants couverts, à l'exception de l'échangeur de chaleur, dans le produit sont garantis par Schneider's pour une période de deux (2) ans à compter de la date d'achat lorsqu'ils sont installés conformément aux instructions d'installation et d'utilisation d'Schneider's.

#### GARANTIE 2 ANS

L'échangeur de chaleur du produit est garanti par Schneider's pour une période de deux (2) ans à compter de la date d'achat lorsqu'il est installé conformément aux instructions d'installation et d'utilisation d'Schneider's.

#### GARANTIE 30 JOURS

Tous les accessoires qui ont été fournis gratuitement avec le produit sont garantis par Schneider's pour une période de trente (30) jours à compter de la date d'achat lorsqu'ils sont installés conformément aux instructions d'installation et d'utilisation d'Schneider's.

### III. COUVERTURE DE LA GARANTIE

Si, pendant la période de garantie, un composant du produit tombe en panne en raison d'un défaut de fabrication, Schneider's réparera, remplacera ou remboursera le produit au propriétaire à la seule discrétion d'Schneider's et tel que jugé approprié par l'équipe d'assistance Schneider's. Comme indiqué dans la section IV, le propriétaire peut être responsable de tous les frais d'expédition, de fret et de manutention, ainsi que de tous les frais et coûts associés au service de garantie, y compris, mais sans s'y limiter, tous les coûts de main-d'œuvre et autres coûts impliqués dans le diagnostic, appels ou pour retirer, réparer, entretenir ou remplacer tout composant. La seule responsabilité d'Schneider's en vertu de cette garantie limitée est de réparer, remplacer ou rembourser le coût du produit à la seule discrétion d'Schneider's. Dans le cas où un composant de remplacement exact n'est plus disponible, Schneider's fournira, à sa discrétion, un composant de remplacement qu'Schneider's juge approprié pour le Produit. Si le Propriétaire signale un problème ultérieur avec un composant couvert du Produit, le Propriétaire peut être tenu de conserver le(s) composant(s) défectueux pendant 90 jours après le dépôt d'une demande de garantie et doit remettre le(s) composant(s) à la demande d'Schneider's.

Schneider's et le propriétaire du produit sont liés par cette garantie limitée.

### IV. FAIRE UNE DEMANDE DE GARANTIE

Pour faire une demande de garantie dans le cadre de cette garantie limitée, le propriétaire doit contacter l'équipe du service client d'Schneider's, planifier un appel ou un chat en direct sur la page d'assistance Sstack.com. C'est à la seule discrétion d'Schneider's qu'une réparation, un remplacement ou un remboursement sera émis. Tout retour pour remboursement doit être approuvé par l'équipe du service client d'Schneider's avant de renvoyer le produit à Schneider's. Veuillez vous reporter à la politique de retour de votre produit pour réparation ou remboursement fournie avec le produit.

Dans les 45 premiers jours suivant l'achat, Schneider's couvrira tous les frais d'expédition terrestre pour les problèmes liés à la garantie aux États-Unis et au Canada, à l'exception de l'Alaska, d'Hawaï et de tout emplacement en dehors des États-Unis continentaux et du Canada. Après les 45 premiers jours suivant l'achat, le propriétaire est responsable de toutes les expéditions à Schneider's, quelle qu'en soit la raison ou les circonstances. Schneider's couvrira les frais d'expédition liés à la garantie lors du retour du produit au propriétaire après réparation/inspection. La méthode d'expédition liée à la garantie sera équivalente au sol avec le fournisseur à la seule discrétion d'Schneider's.

De quelles informations aurez-vous besoin pour le traitement de votre demande de garantie :

- Preuve d'achat
- Numéro de série
- Photos de l'installation
- Photos du point endommagé (s'il y en a un)

Tous les envois de tout type de produit venant à Schneider's pour quelque raison que ce soit doivent avoir un numéro d'autorisation de retour de marchandise («RGA») pour toute réparation à effectuer. Veuillez contacter Schneider's pour obtenir un numéro RGA avant d'expédier quoi que ce soit à Schneider's. Ne pas le faire pourrait entraîner la perte du Produit. Schneider's ne sera pas responsable du remplacement en cas de perte ou de dommage si ces étapes ne sont pas correctement suivies.

Tout retour à Schneider's doit être envoyé dans l'emballage d'origine. Si votre produit retourné n'a pas l'emballage d'origine et/ou s'il manque l'un des composants fournis avec le produit, il y aura des frais de réapprovisionnement non négociables de 15 %.

# SCHNEIDER'S

## Informations Sur la Garantie Limitée

### Modèle(s): Insta-Hot Pro Chauffe-eau portable sans réservoir

#### V. EXCLUSION DE GARANTIES ET DE RESPONSABILITÉ POUR LES DOMMAGES

SAUF INDICATION DANS LA PRÉSENTE GARANTIE LIMITÉE, SCHNEIDER'S NE DONNE AUCUNE GARANTIE, EXPRESSE OU IMPLICITE, À QUICONQUE QUANT À L'ADEQUATION À TOUT USAGE, À LA QUALITÉ MARCHANDE, À LA CONCEPTION, À L'ÉTAT, À LA CAPACITÉ, À LA PERFORMANCE OU À TOUT AUTRE ASPECT DU PRODUIT, DE SON MATÉRIEL OU DE SA FABRICATION. TOUTES LES GARANTIES IMPLICITES POUVANT EXISTER, NONOBTANT CET AVIS DE NON-RESPONSABILITÉ, SONT LIMITÉES À LA DURÉE DE CETTE GARANTIE LIMITÉE. CETTE GARANTIE LIMITÉE REMPLACE TOUTES LES AUTRES GARANTIES, GARANTIES, DÉCLARATIONS, CONDITIONS, OBLIGATIONS OU RESPONSABILITÉS, EXPRESSES OU IMPLICITES.

SCHNEIDER'S NE SERA PAS RESPONSABLE, QUE CE SOIT CONTRACTUELLE OU DÉLICTELLE, DE TOUT DOMMAGE DIRECT, INDIRECT, ACCESSOIRE OU CONSÉCUTIF, OU DE TOUTE PÉRTE, DOMMAGE OU BLESSURE AUX PERSONNES, Y COMPRIS LA MORT, LA PROPRIÉTÉ OU LES CHOSSES, OU POUR LES DOMMAGES DE QUELQUE NATURE QUE CE SOIT, Y COMPRIS L'INTERRUPTION D'ACTIVITÉ, LES INCONVÉNIENTS OU LA PÉRTE DE BÉNÉFICES OU D'ÉCONOMIES OCCASIONNÉS PAR OU RÉSULTANT DE L'UTILISATION, LA MAUVAISE UTILISATION, LA NON-UTILISATION, LA RÉPARATION, LE REMPLACEMENT OU LE RETARD DE LIVRAISON DU PRODUIT. SCHNEIDER'S NE SERA PAS RESPONSABLE DU COÛT DE TOUT TRAVAIL EFFECTUÉ PAR L'ACHETEUR OU D'AUTRES SUR LE PRODUIT.

Cette garantie limitée donne des droits légaux spécifiques. Certaines juridictions n'autorisent pas l'exclusion ou la limitation des garanties implicites ou des dommages accessoires ou consécutifs. Dans ces juridictions, les limitations ou exclusions ne s'appliquent pas au Propriétaire. Le propriétaire peut également avoir d'autres droits qui peuvent varier selon la juridiction.

#### VI. EXCLUSION

Les exclusions suivantes s'appliquent à cette garantie limitée :

1. Une réparation, un remplacement ou un remboursement ne sera pas fourni dans le cadre de cette garantie limitée à moins que le produit contenant le composant défectueux soit correctement installé et entretenu conformément au manuel d'installation et au manuel d'utilisation et d'entretien d'Schneider's et conformément à toutes les réglementations fédérales, étatiques/provinciales et lois, réglementations, codes, politiques et exigences en matière de licences locales. Tout abus, mauvaise utilisation, altération, négligence ou mauvaise application du produit rendra cette garantie limitée nulle et non avenue.
2. Une réparation, un remplacement ou un remboursement ne sera pas fourni si le produit est endommagé par des services effectués par des fournisseurs de services tiers autres que Schneider's.
3. Schneider's n'est pas responsables des dépenses découlant des services de main-d'œuvre, y compris, mais sans s'y limiter, les services d'installation ou de retrait en raison d'une réclamation au titre de la garantie.
4. Une réparation, un remplacement ou un remboursement ne sera pas fourni si le produit est utilisé dans une boucle de circulation d'eau chaude, en série avec un système de circulation, ou un système de recirculation à la demande est incorporé, ou dans tout autre environnement corrosif ou autrement destructeur où le produit n'est pas destiné à être utilisé comme indiqué dans le manuel d'installation et le manuel d'utilisation et d'entretien d' Schneider's .
5. Une réparation, un remplacement ou un remboursement ne sera pas fourni si le produit est endommagé à la suite d'une installation incorrecte, y compris des matériaux de ventilation inappropriés, un dimensionnement, une longueur, une élévation, un drainage de la condensation ou un débit d'air inadéquat.
6. Une réparation, un remplacement ou un remboursement ne sera pas fourni si le produit est endommagé à la suite d'une mauvaise utilisation, y compris le gel dans l'unité ou la tuyauterie environnante, un dimensionnement incorrect pour l'application, une accumulation de tartre ou une pression de gaz et/ou d'eau incorrecte.
7. Ce produit ne doit pas être utilisé comme chauffe-piscine ou spa. L'utilisation du produit comme chauffe-piscine ou spa sera considérée comme une mauvaise utilisation et rendra cette garantie limitée nulle et non avenue.
8. Une réparation, un remplacement ou un remboursement ne sera pas fourni si le produit est endommagé par l'utilisation d'eau de puits non potable, non traitée ou mal traitée, ou d'eau avec des niveaux de PH élevés ou des niveaux de dureté supérieurs à 12 grains par gallon (200 mg /L).
9. Une réparation, un remplacement ou un remboursement ne sera pas fourni dans le cadre de cette garantie limitée si le numéro de série d'origine sur le produit a été supprimé ou modifié d'une manière qui rend le numéro de série difficile à déterminer.
10. Schneider's ne paiera pas les frais d'électricité ou de carburant, ni les augmentations des frais d'électricité ou de carburant, quel que raison que ce soit, y compris l'utilisation supplémentaire ou inhabituelle de chauffage électrique d'appoint.
11. Schneider's ne sera pas responsable de tout défaut ou retard d'exécution dans le cadre de cette garantie limitée causé par un facteur ou une éventualité hors de son contrôle.

#### VII. DIVERS

Aucun agent, employé ou représentant d'Schneider's n'a le pouvoir de lier Schneider's à toute représentation ou garantie concernant le produit non contenue dans cette garantie limitée. Schneider's se réserve le droit et l'autorité de changer, modifier ou altérer cette garantie à tout moment.

#### VIII. POUR LES CLIENTS AVEC UNE GARANTIE HABITATION

Souvent, la garantie de votre maison vous aidera à couvrir certains des frais liés à vos appareils électroménagers, comme votre chauffe-eau. Assurez-vous de vérifier auprès de votre compagnie de garantie à domicile pour obtenir de l'aide avant de contacter Schneider's .

# Schneiders® SSTACK.COM

*Horses define who we are™*

## Insta-Hot® 2 and Insta-Hot® Pro Cart by Easy-Up®

#25594

This cart is custom designed to house the Insta-Hot® 2 and Insta-Hot® Pro units (not included) so you can easily take your washing system anywhere.

Built in wire grooming basket and 3 tack hooks

Recessed bottom safely and securely seats a standard 20 lb. propane tank









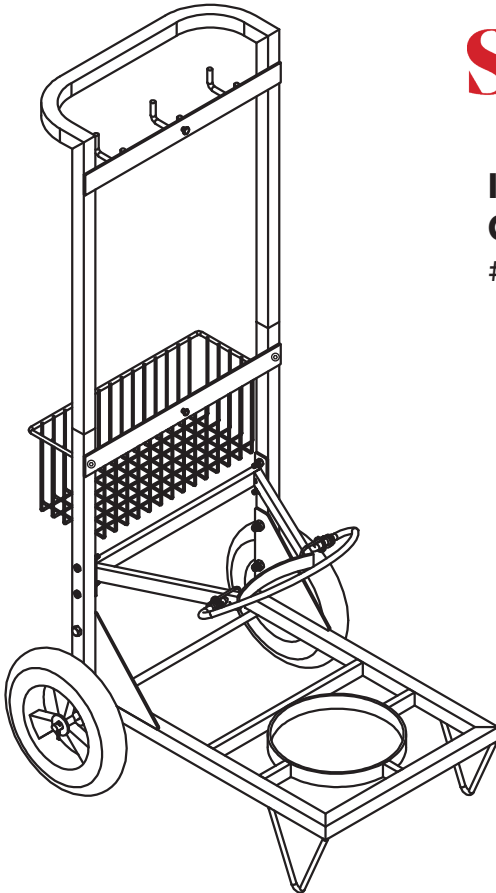

8" solid all terrain wheels

Durable square tube construction with an armor coat finish

Assembled measurements: 48"H x 26"D x 17"W

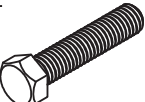
Weight: 25 lbs.



J x 2 	K x 2 	L x 1 	
E x 4 	F x 2 	G x 1 	H x 2 
A x 4 	B x 4 	C x 4 	D x 6 

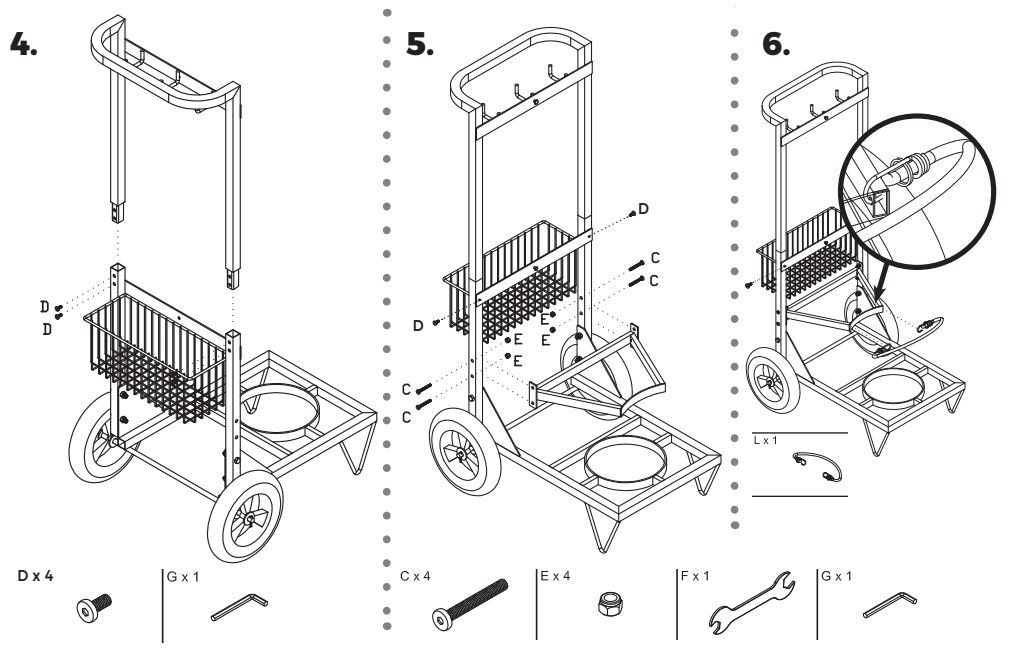
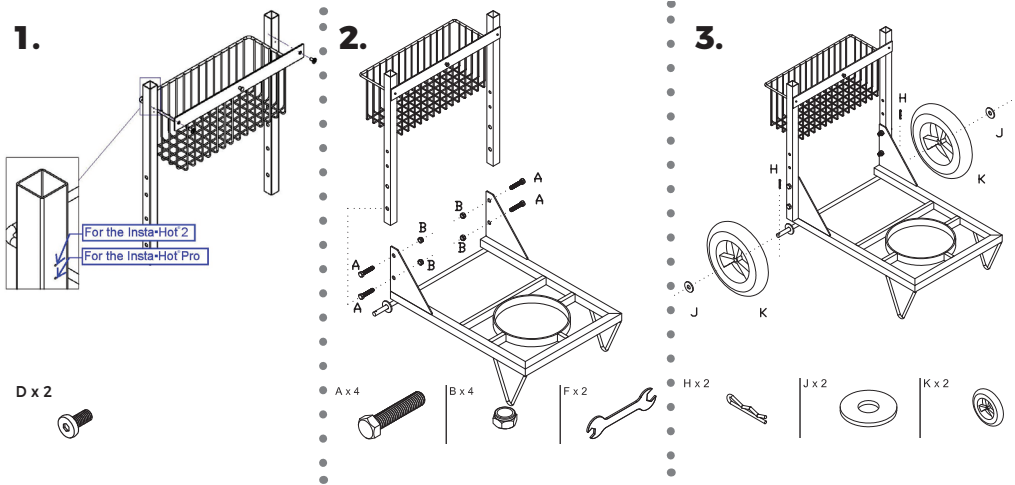



**Schneiders**<sup>®</sup> [SSTACK.COM](http://SSTACK.COM)  
**Insta·Hot**<sup>®</sup> **Pro**  
**EQUINE WASHING SYSTEM**